

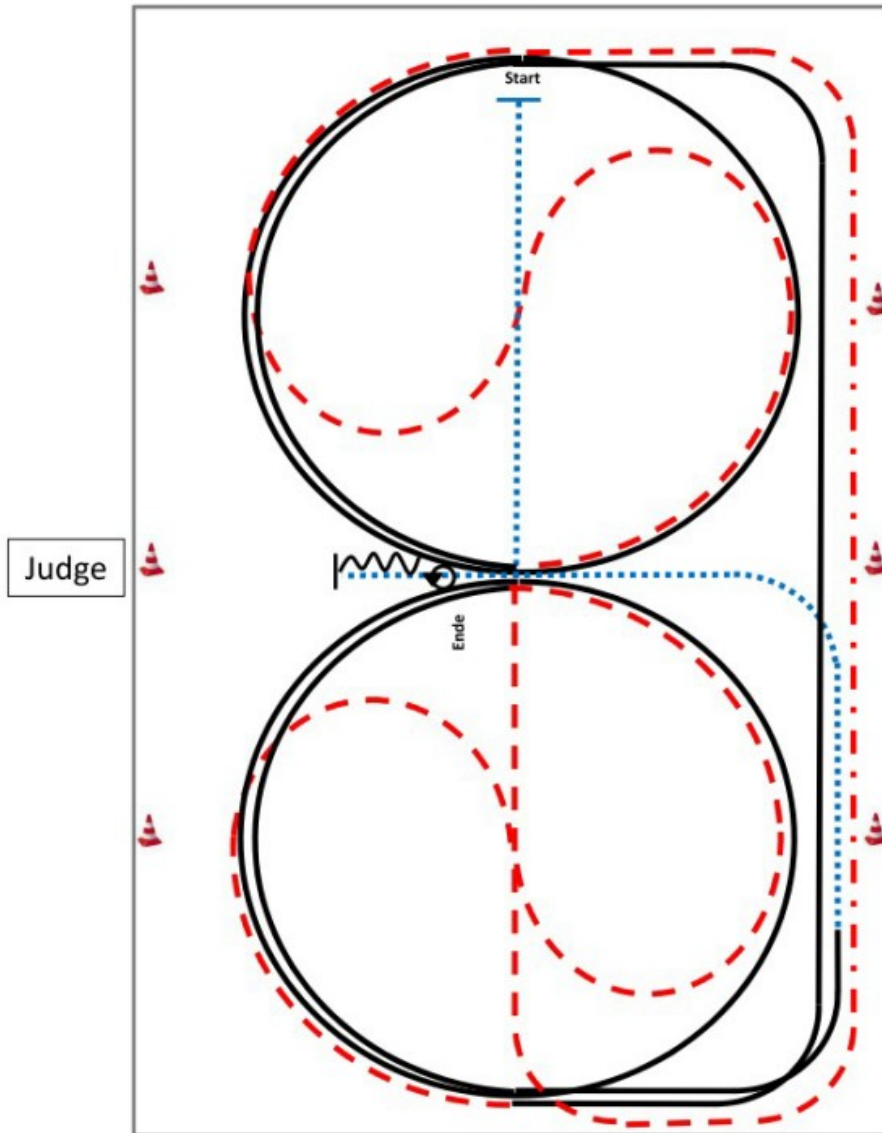



Jupf Basis Pattern 2 (4j./5j.)



- 1) Schritt durch die Länge der Bahn, bei X antraben, ganze Bahn, an der langen Seite Tritte verlängern (Leichttraben Erlaubt).
- 2) Trab, Mitte der kurzen Seite auf dem Zirkel geritten, durch den Zirkel wechseln.
- 3) Bei X Rechtsgalopp, 1 ½ Zirkel, Mitte der kurzen Seite ganze Bahn.
- 4) Mitte der kurzen Seite Trab auf dem Zirkel geritten, durch den Zirkel wechseln.
- 5) Bei X Linksgalopp 1 ½ Zirkel, Mitte der kurzen Seite ganze Bahn.
- 6) Nach durchreiten der Ecke Schritt, Mitte der langen Seite abwenden, nach X anhalten, Rückwärtsrichten bis X, HHW 360° li.

Verharren, um das Ende der Prüfung anzuzeigen.



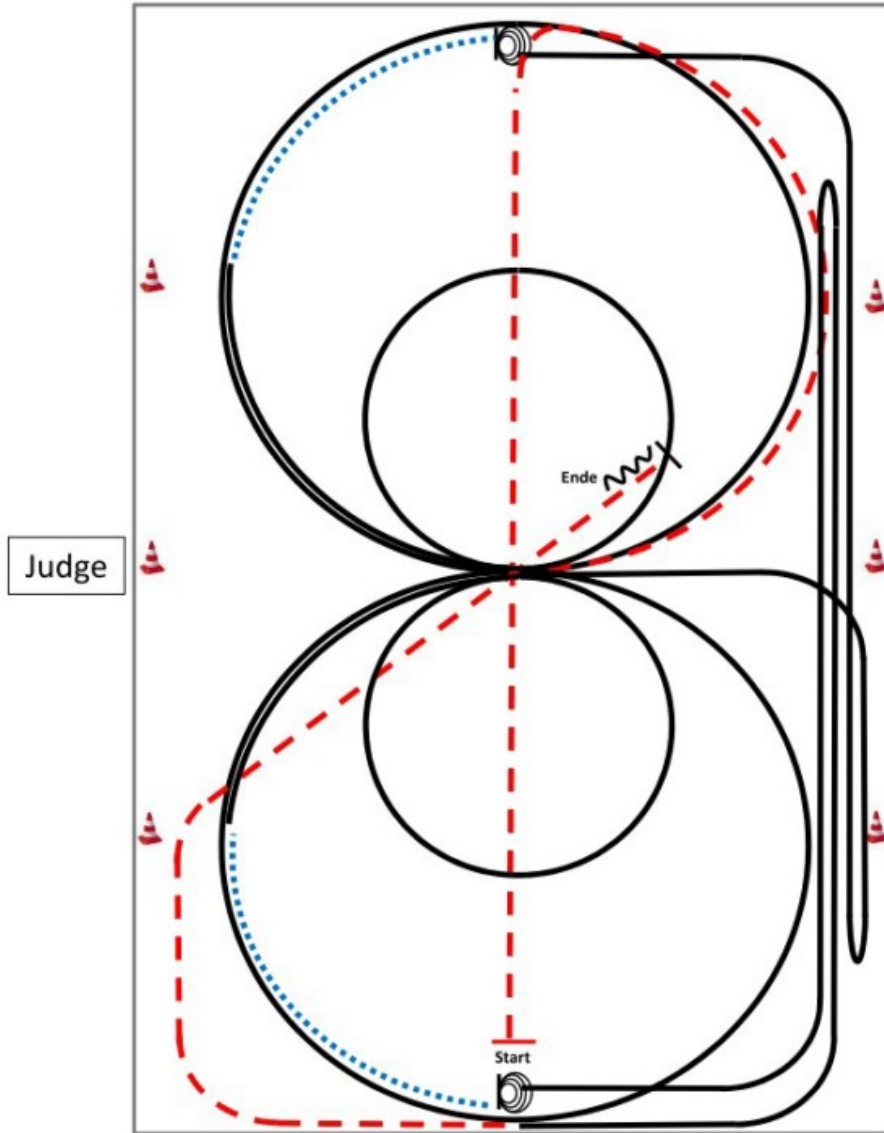

	Rückwärts
	Galopp
	Trab
	Schritt

Jupf Reining Pattern 3 (4.j./5j.)



- 1) Trab durch die Länge der Bahn, Trab ½ Zirkel.
- 2) 2 Zirkel Galopp (rechts), 1. groß und schnell, 2. klein und langsam, weiter ¼ Zirkel, Schritt bis Mitte kurze Seite, stop.
- 3) 4 Spins rechts, verharren.
- 4) Galopp (rechts) auf dem Zirkel, der nicht geschlossen wird, run down entlang der langen Seite, sliding stop mind. 6M Von der Bande entfernt hinter dem Endmarker, rollback links, kein Verharren, Galopp bis X.
- 5) 2 Zirkel Galopp (links), 1. groß und schnell, 2. klein und langsam, weiter ¼ Zirkel, Schritt bis Mitte kurze Seite, stop.
- 6) 4 Spins links, verharren
- 7) Galopp (links) auf dem Zirkel, der nicht geschlossen wird, run down entlang der langen Seite, sliding stop mind. 6M Von der Bande entfernt hinter dem Endmarker, rollback rechts, kein Verharren.
- 8) Galopp bis Mitte kurze Seite, Trab, auf der Diagonalen, hinter X stop, rückwärtsrichten mind. 3M, verharren.

Der Reiter muss das Kopfstück zur Gebisskontrolle vor dem Richter abnehmen.

	Rückwärts
	Galopp
	Trab
	Schritt

Jupf Trail Pattern 4 (4j.)

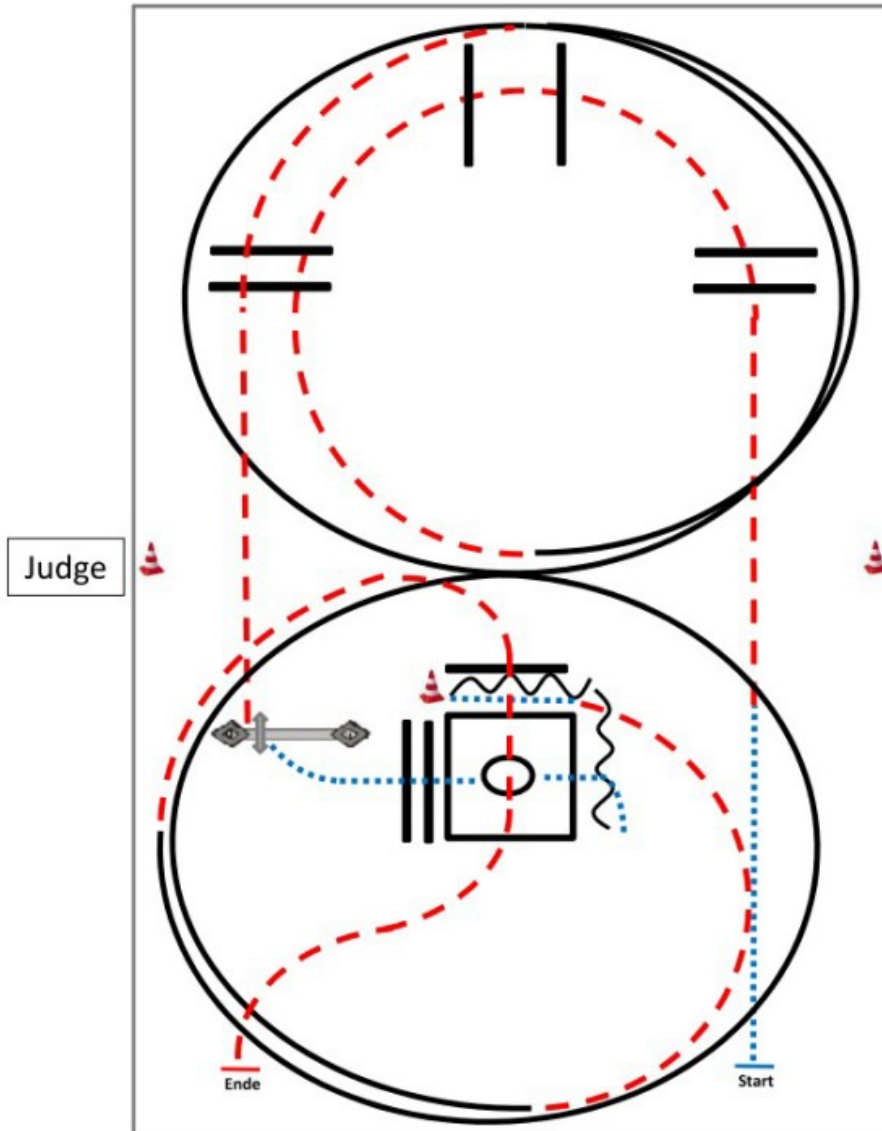

- 1) Schritt, Trab, Trabstangen (Abstand: 1m/2m/1m).
- 2) Linksgalopp 1 ½ Zirkel, Trabstangen
- 3) Tor
- 4) Schritt, Schrittstangen (Abstand: 0,6m), Box 360° re. o. li., Schritt
- 5) Rückwärtsrichten L (Abstand: 1m), Schritt, Trab ½ Zirkel.
- 6) Rechtsgalopp, 1 ¼ Zirkel, Trabstangen, anhalten.

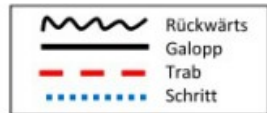

§ 7831 Reining-Pattern 7

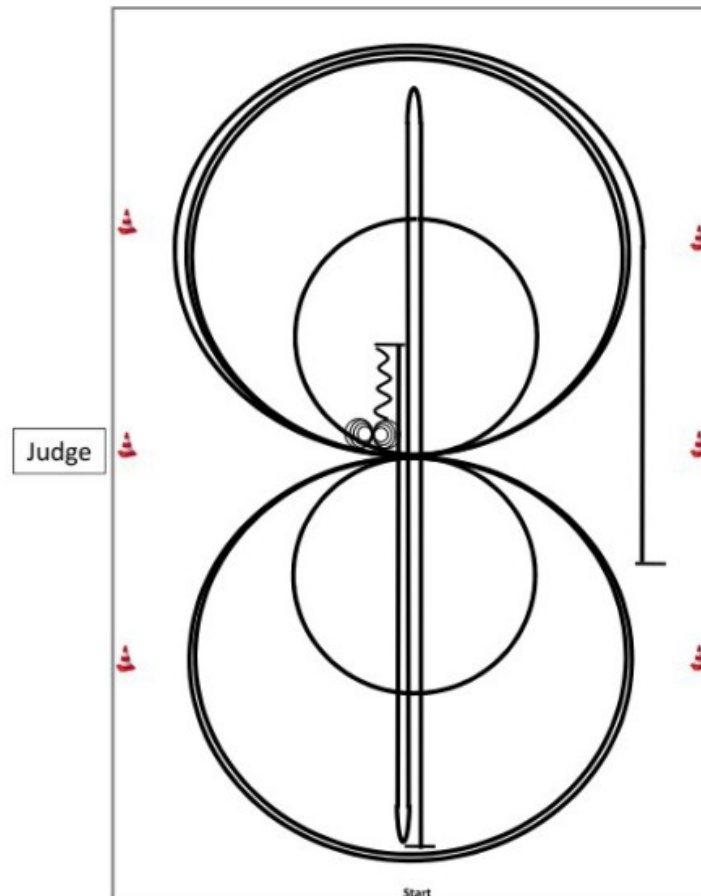

- 1) Run down auf der Mittellinie, sliding stop hinter dem **Endmarker**, rollback **links**, kein Verharren.
- 2) Run down auf der Mittellinie, sliding stop hinter dem **Endmarker**, rollback **rechts**, kein Verharren.
- 3) Run down auf der Mittellinie, sliding stop hinter dem **Mittelmarker**, Rückwärtsrichten bis zur Mitte der Bahn oder mind. 3m, verharren.
- 4) 4 Spins **rechts**, verharren.
- 5) 4¼ Spins **links**, verharren.
- 6) 3 Zirkel Galopp (**rechts**), 1.+2.groß und schnell, **3.klein** und langsam, Galoppwechsel bei X.
- 7) 3 Zirkel Galopp (**links**), 1.+2.groß und schnell, **3.klein** und langsam, Galoppwechsel bei X.
- 8) Galopp (**rechts**) auf dem Zirkel, der nicht geschlossen wird, run down entlang der langen Seite, sliding stop mind. 6m von der Bande entfernt hinter dem **Mittelmarker**, verharren.

Der Reiter muss das Kopfstück zur Gebisskontrolle vor dem Richter abnehmen.

Showmanship LK 1-3 A/B

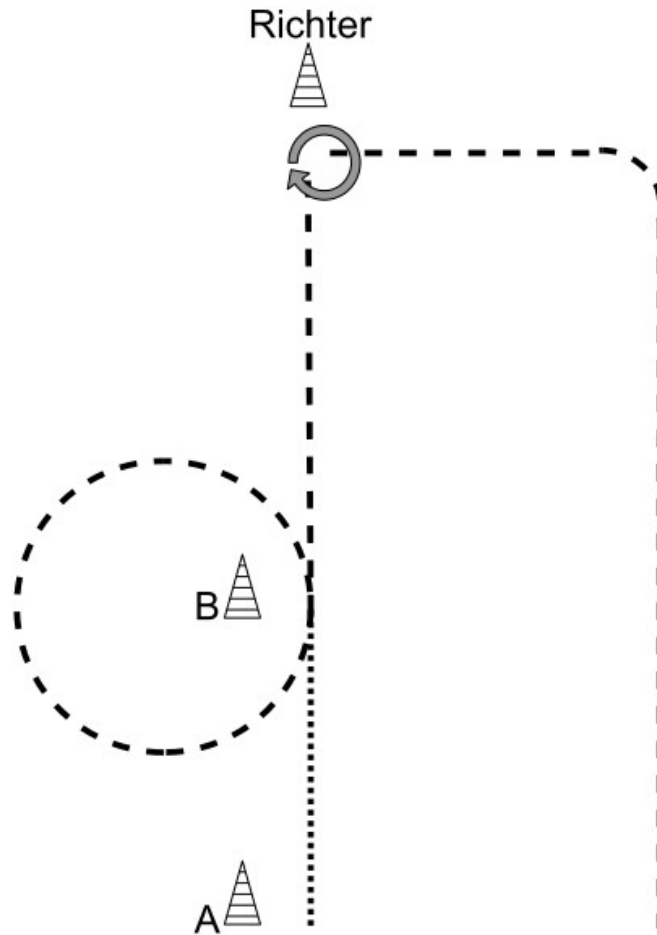

- 1) Aufstellung bei A
- 2) Walk von A nach B
- 3) Bei B Jogvolte um B bis vor den Richter
- 4) 360° HHW rechts
- 5) Set up
- 6) 90° HHW rechts, abnicken im Jog zurück ins Warm up

§ 7606 Western Riding-Pattern 5 (empfohlen für kl. Arenen)

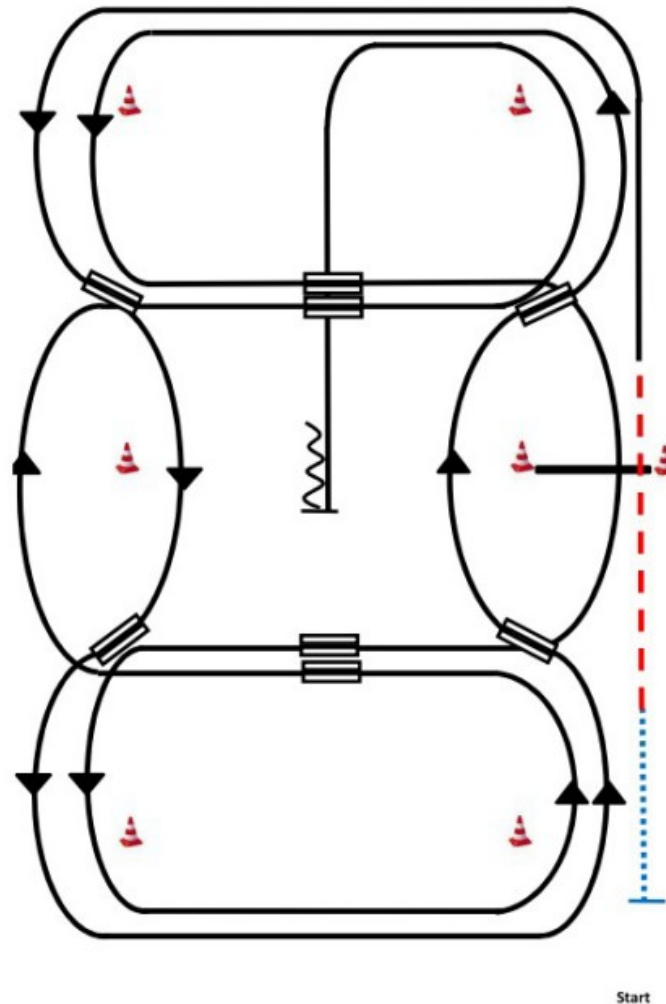

- 1) Schritt, Übergang zum Trab zwischen den ersten beiden Markern, Trab über die Stange.
- 2) Übergang zum Linksgalopp vor dem letzten Marker, Galopp an der kurzen Seite.
- 3) 1.Galoppwechsel auf der Linie.
- 4) 2.Galoppwechsel auf der Linie.
- 5) 3.Galoppwechsel auf der Linie.
- 6) 4.Galoppwechsel auf der Linie.
- 7) 1.Galoppwechsel mit Seitenwechsel.
- 8) Galopp über die Stange.
- 9) 2.Galoppwechsel mit Seitenwechsel.
- 10) 3.Galoppwechsel mit Seitenwechsel.
- 11) 4.Galoppwechsel mit Seitenwechsel.
- 12) Mitte der kurzen Seite abwenden, stop auf Höhe des Mittelmarkers, Rückwärtsrichten mind. 3m.

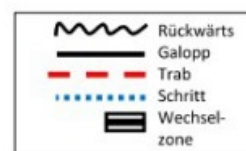

§ 7841 Reining-Pattern 13

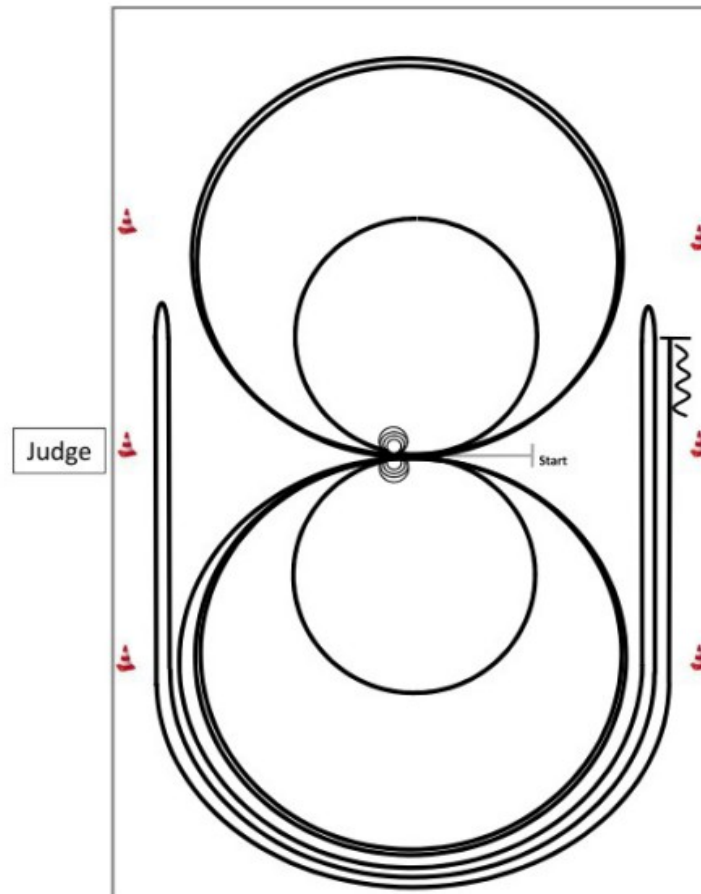

Im Schritt oder Trab zur Mitte der Bahn.
Beginn der Aufgabe aus dem Schritt oder aus dem Stand.



- 1) 2 Zirkel Galopp (**links**), 1.groß und schnell, **2.klein** und langsam, stop bei X.
- 2) 4 Spins **links**, verharren.
- 3) 2 Zirkel Galopp (**rechts**), 1.groß und schnell, **2.klein** und langsam, stop bei X.
- 4) 4 Spins **rechts**, verharren.
- 5) 1 Zirkel Galopp (**links**) groß und schnell, Galoppwechsel bei X, 1 Zirkel Galopp (**rechts**) groß und schnell, Galoppwechsel bei X (figure 8).
- 6) Galopp (**links**) auf dem Zirkel, der nicht geschlossen wird, run down entlang der langen Seite, sliding stop mind. 6m von der Bande entfernt hinter dem **Mittelmarker**, rollback **rechts**, kein Verharren.
- 7) Galopp (**rechts**) auf dem Zirkel, der nicht geschlossen wird, run down entlang der langen Seite, sliding stop mind. 6m von der Bande entfernt hinter dem **Mittelmarker**, rollback **links**, kein Verharren.
- 8) Galopp (**links**) auf dem Zirkel, der nicht geschlossen wird, run down entlang der langen Seite, sliding stop mind. 6m von der Bande entfernt hinter dem **Mittelmarker**, Rückwärtsrichten mind. 3m, verharren.

Der Reiter muss das Kopfstück zur Gebisskontrolle vor dem Richter abnehmen.

Pattern RR 2017 #1:
(auch für Hallen und Plätze 20x40m geeignet)

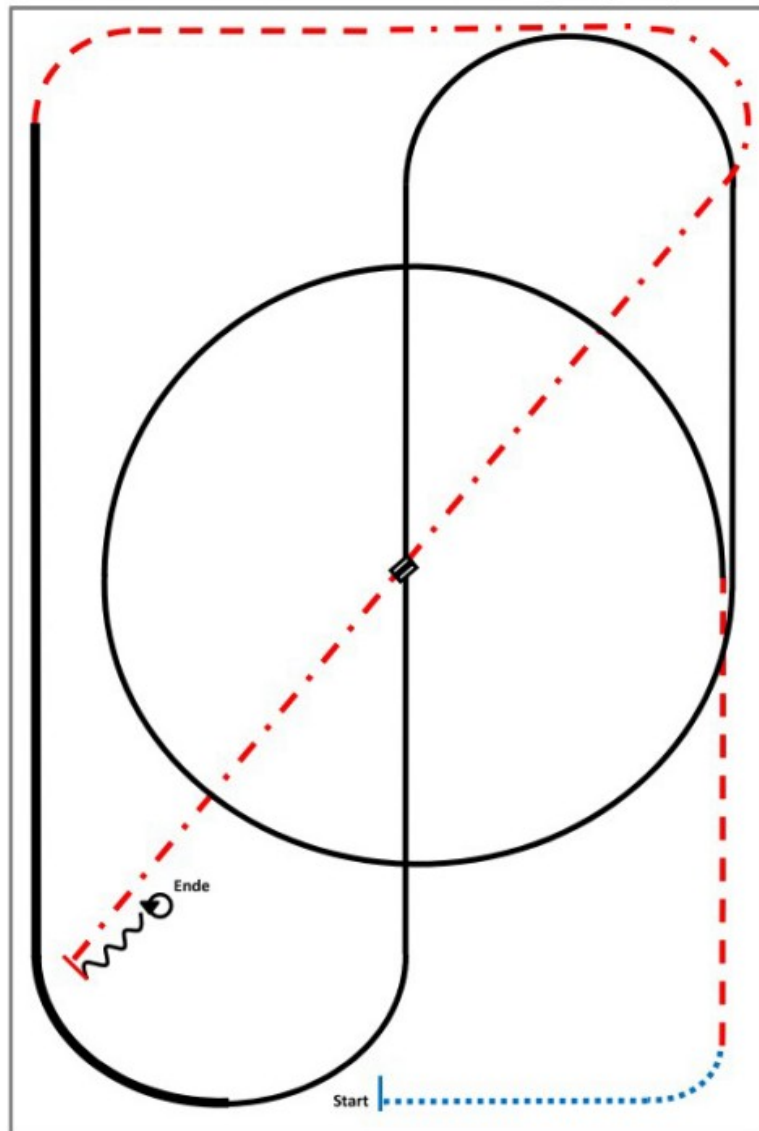

- 1) Walk
- 2) Trot
- 3) Lope left lead circle, lope.
- 4) Lead change in the center.
- 5) Lope right lead.
- 6) Extended lope.
- 7) Trot.
- 8) Extended trot.
- 9) Stop, back
- 10) 360° turns each direction either way first.

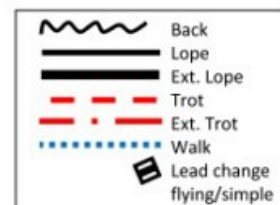

Trail LK 3 A/B

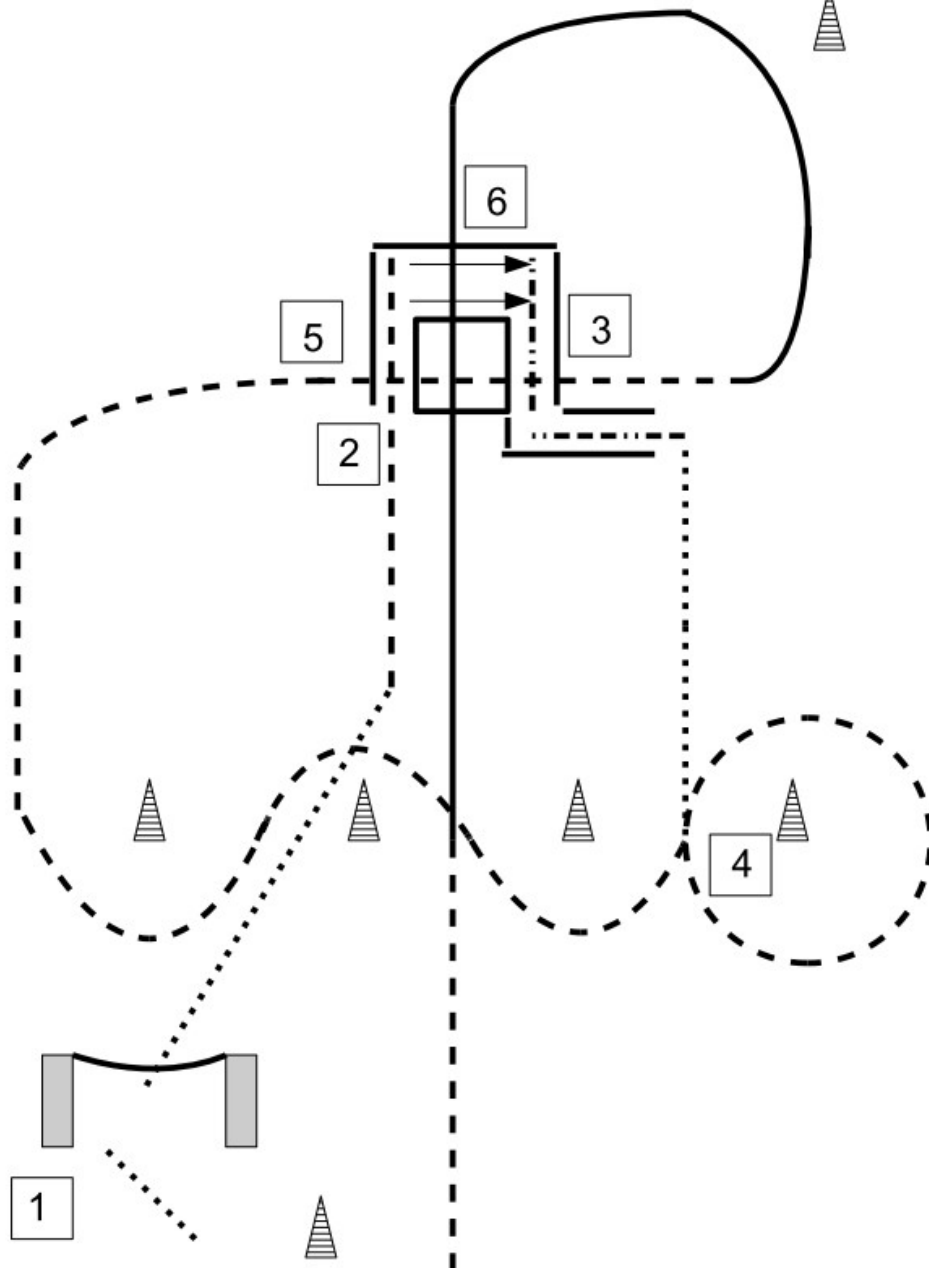

- 1) Tor mit rechter Hand, walk, Jog
- 2) Jog in, Sidepass rechts
- 3) Backup, walk
- 4) Jogvolte, Jogslalom
- 5) Jog over, Lope
- 6) Lope over, Jog bis Pylone

.....	Walk
- - - -	Jog
————	Lope
.....	Backup

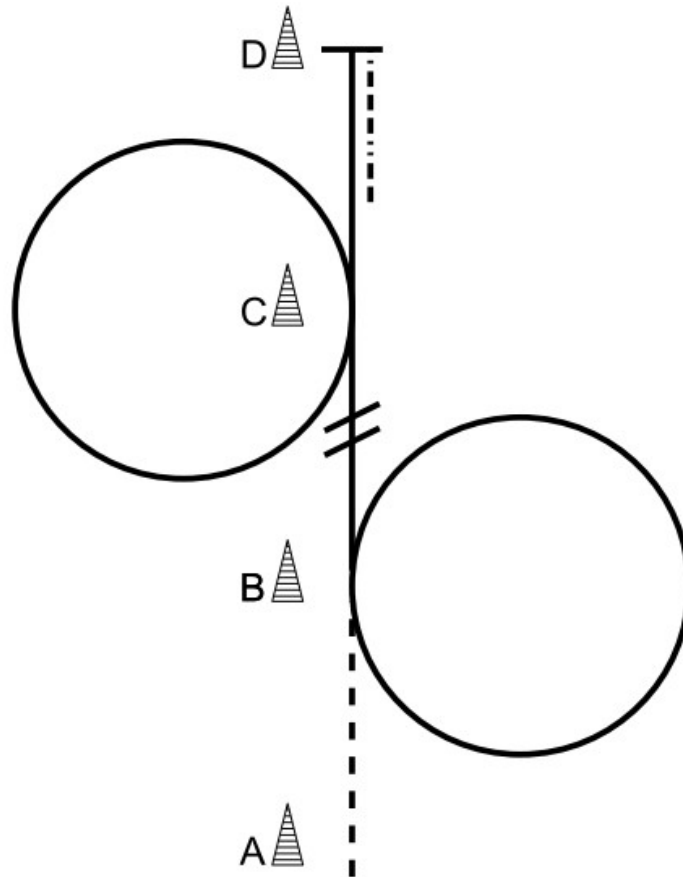

Be ready at A.

1. Jog from A to B.
2. Lope a circle to the right at B.
3. Change leads (flying or simple) $\frac{1}{2}$ way between B and C
4. Lope a circle to the left at C.
5. Continue to lope to D.
6. Stop at D and back one horse length.

§ 7843 Reining-Pattern 15 (nur für LK 4)

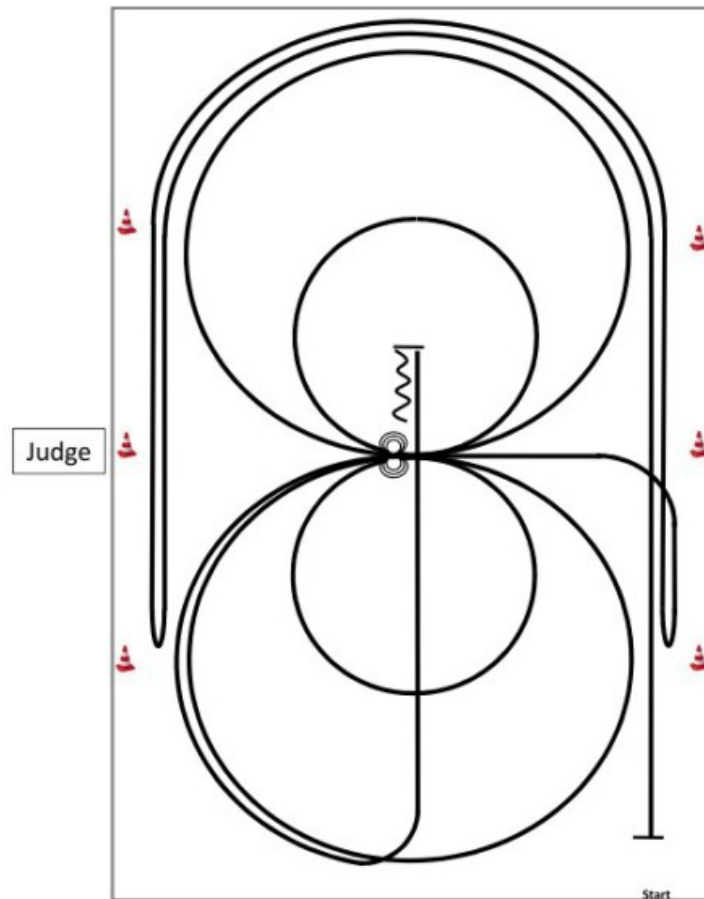

- | | |
|--|-----------|
|  | Rückwärts |
|  | Galopp |
|  | Trab |
- 1) Galopp mind. 6m von der Bande entfernt, (**links**) auf dem Zirkel, der nicht geschlossen wird, run down entlang der langen Seite, stop mind. 6m von der Bande entfernt hinter dem **Mittelmarker**, rollback **rechts**, kein Verharren.
 - 2) Galopp, (**rechts**) auf dem Zirkel, der nicht geschlossen wird, run down entlang der langen Seite, stop mind. 6m. von der Bande entfernt hinter dem **Mittelmarker**, rollback **links**, kein Verharren. Galopp zu X.
 - 3) 2 Zirkel Galopp (**links**), 1.groß und schnell, **2.klein** und langsam, stop bei X.
 - 4) 3 Spins **links**, verharren.
 - 5) 2 Zirkel Galopp (**rechts**), 1.groß und schnell, **2.klein** und langsam, stop bei X.
 - 6) 3 Spins **rechts**, verharren.
 - 7) Galopp (**links**) auf dem Zirkel, der nicht geschlossen wird, run down auf der Mittellinie, stop hinter dem **Mittelmarker**.
 - 8) Rückwärtsrichten mind. 3m, verharren.

Der Reiter muss das Kopfstück zur Gebisskontrolle vor dem Richter abnehmen.

§ 7832 Reining-Pattern 8

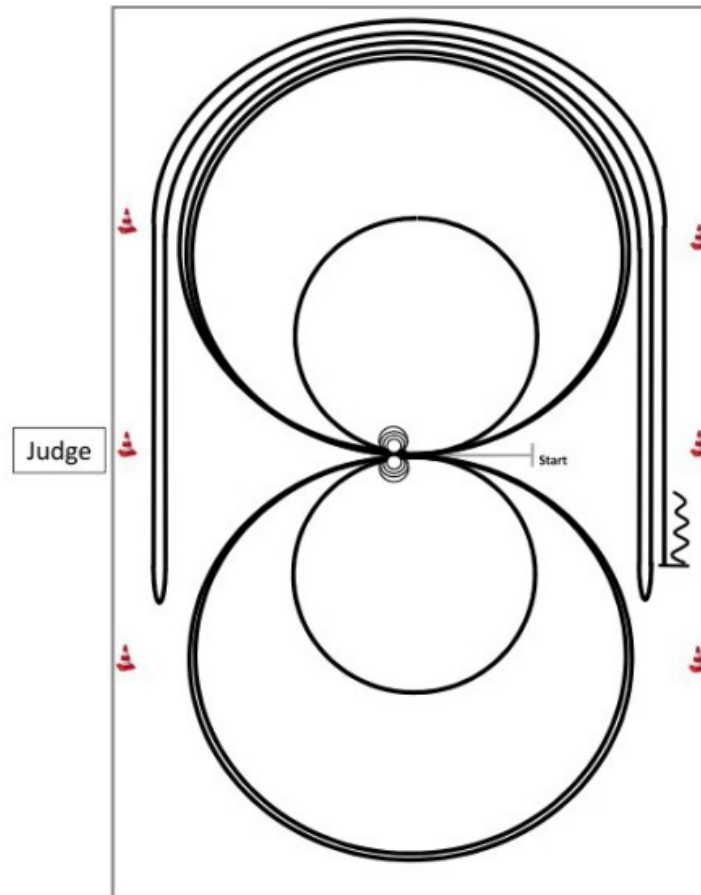

Im Schritt oder Trab zur Mitte der Bahn.
Beginn der Aufgabe aus dem Schritt oder aus dem Stand.



- 1) 4 Spins **links**, verharren.
- 2) 4 Spins **rechts**, verharren.
- 3) 3 Zirkel Galopp (**rechts**), 1.groß und schnell, **2.klein** und langsam, 3.groß und schnell, Galoppwechsel bei X.
- 4) 3 Zirkel Galopp (**links**), 1.groß und schnell, **2.klein** und langsam, 3.groß und schnell, Galoppwechsel bei X.
- 5) Galopp (**rechts**) auf dem Zirkel, der nicht geschlossen wird, run down entlang der langen Seite, sliding stop mind. 6m von der Bande entfernt hinter dem **Mittelmarker**, rollback **links**, kein Verharren.
- 6) Galopp (**links**) auf dem Zirkel, der nicht geschlossen wird, run down entlang der langen Seite, sliding stop mind. 6m von der Bande entfernt hinter dem **Mittelmarker**, rollback **rechts**, kein Verharren.
- 7) Galopp (**rechts**) auf dem Zirkel, der nicht geschlossen wird, run down entlang der langen Seite, sliding stop mind. 6m von der Bande entfernt hinter dem **Mittelmarker**, Rückwärtsrichten mind. 3m, verharren.

Der Reiter muss das Kopfstück zur Gebisskontrolle vor dem Richter abnehmen.

**Qualifikationspattern RR 2017 #2: LK 1/2 A/B sen.
(auch für Hallen und Plätze 20x40m geeignet)**

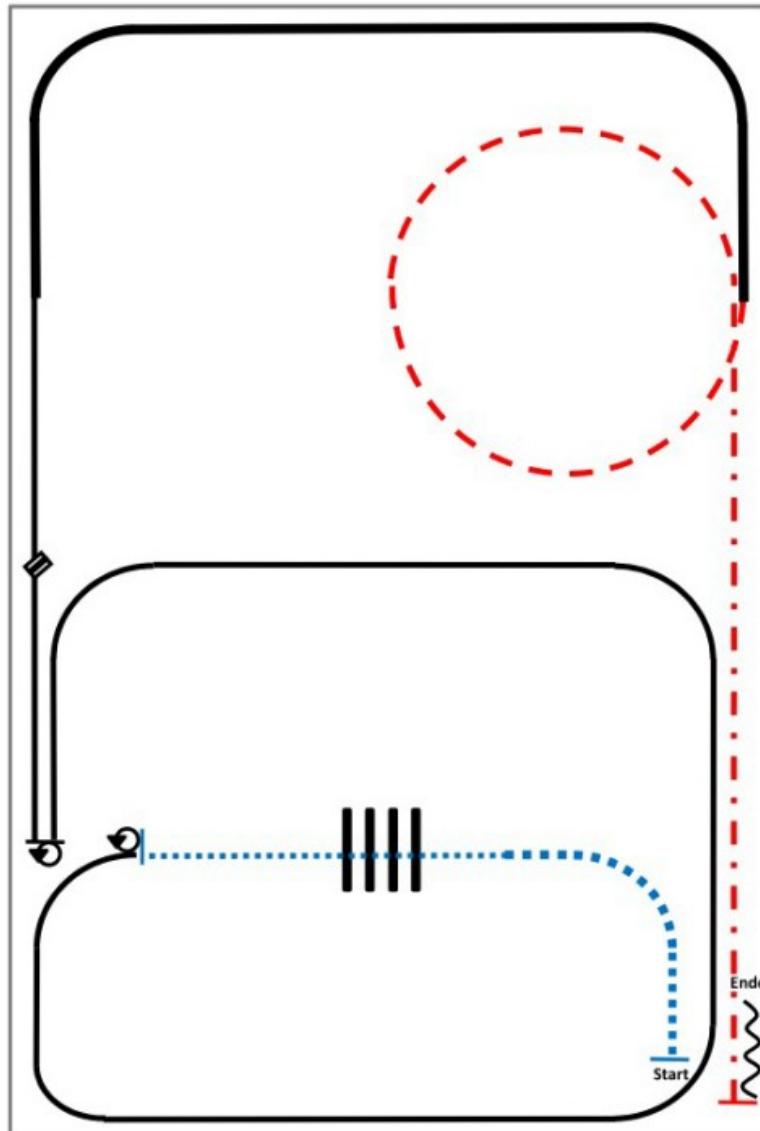

- 1) Extended walk.
- 2) Walk over, walk.
- 3) Stop, 360° turn left.
- 4) Lope left lead.
- 5) Stop, 180° turn right.
- 6) Lope left lead, lead change.
- 7) Lope right lead, extended lope.
- 8) Trot small circle.
- 9) Extended trot.
- 10) Stop, back

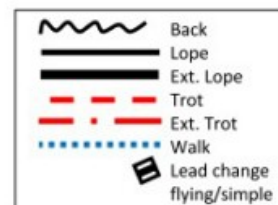





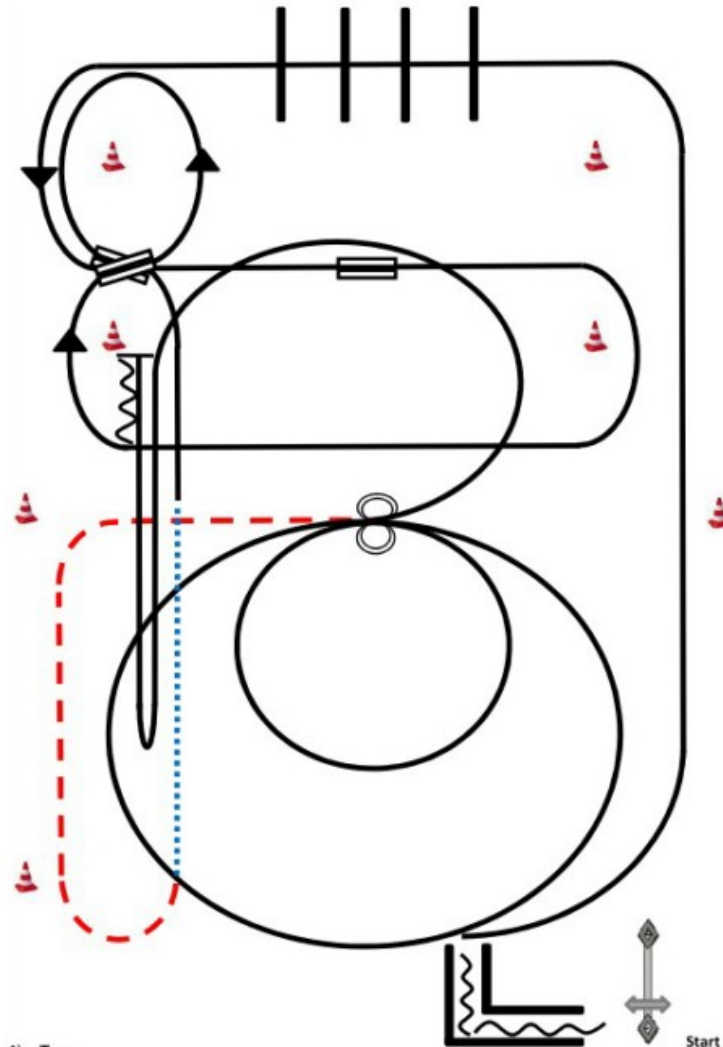

§ 7704 Superhorse-Pattern 2



- 1) Tor.
- 2) Rückwärtsrichten L.
- 3) Galopp, Galoppstangen.
- 4) 3 Galoppwechsel: 1. Galoppwechsel mit Seitenwechsel, 1.+2. Galoppwechsel auf der Linie.
- 5) Höhe des **Mittelmarkers** Schritt, Höhe des Endmarkers Jog, eine halbe Jogvolte, Jogbis X.
- 6) 2 Zirkel Galopp (**rechts**), 1. groß und schnell, 2. **klein** und langsam, stop.
- 7) 2 Spins **rechts**, 2 Spins **links**.
- 8) 1 Zirkel Galopp (**links**) klein, der nicht geschlossen wird, run down entlang der langen Seite, sliding stop mind. 6m von der Bande entfernt hinter dem **Mittelmarker**, rollback **rechts**, kein Verharren, run down entlang der langen Seite, sliding stop mind. 6m von der Bande entfernt hinter dem **Mittelmarker**, stop, Rückwärtsrichten mind. 3m.

	Rückwärts
	Galopp
	Trab/Jog
	Schritt
	Wechselzone

Trail LK 1/2 A/B

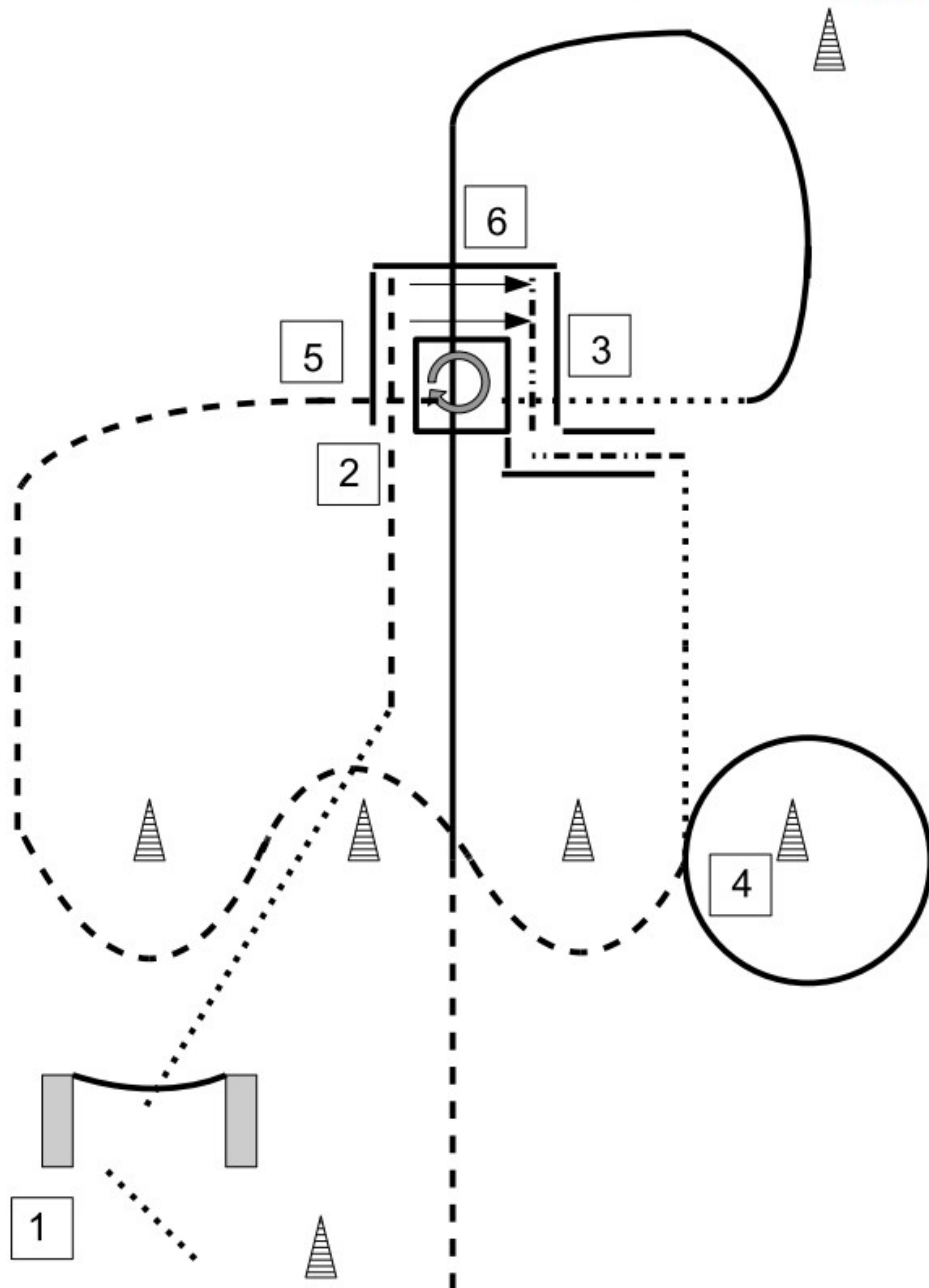

- 1) Tor mit rechter Hand, walk, Jog
- 2) Jog in, Sidepass rechts
- 3) Backup, walk
- 4) Lopevolte, Jogslalom
- 5) Jog over, Jog in, 360° rechts, walk out
- 6) Lope over, Jog bis Pylone

.....	Walk
- - - -	Jog
————	Lope
- · - · - ·	Backup

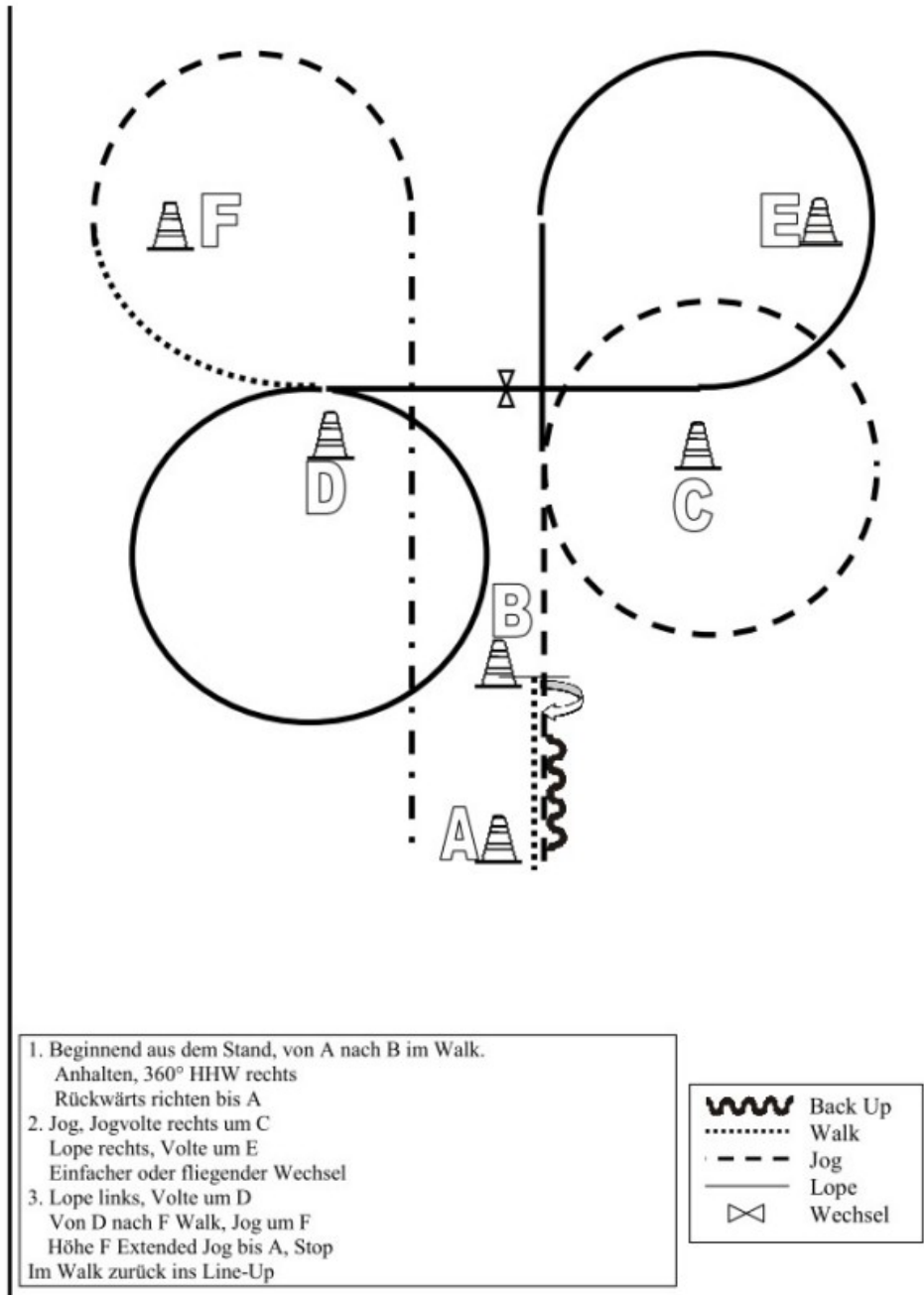

1. Beginnend aus dem Stand, von A nach B im Walk.
Anhalten, 360° HHW rechts
Rückwärts richten bis A
2. Jog, Jogvolte rechts um C
Lope rechts, Volte um E
Einfacher oder fliegender Wechsel
3. Lope links, Volte um D
Von D nach F Walk, Jog um F
Höhe F Extended Jog bis A, Stop
Im Walk zurück ins Line-Up

Pattern RR 2017 #3:
(auch für Hallen und Plätze 20x40m)

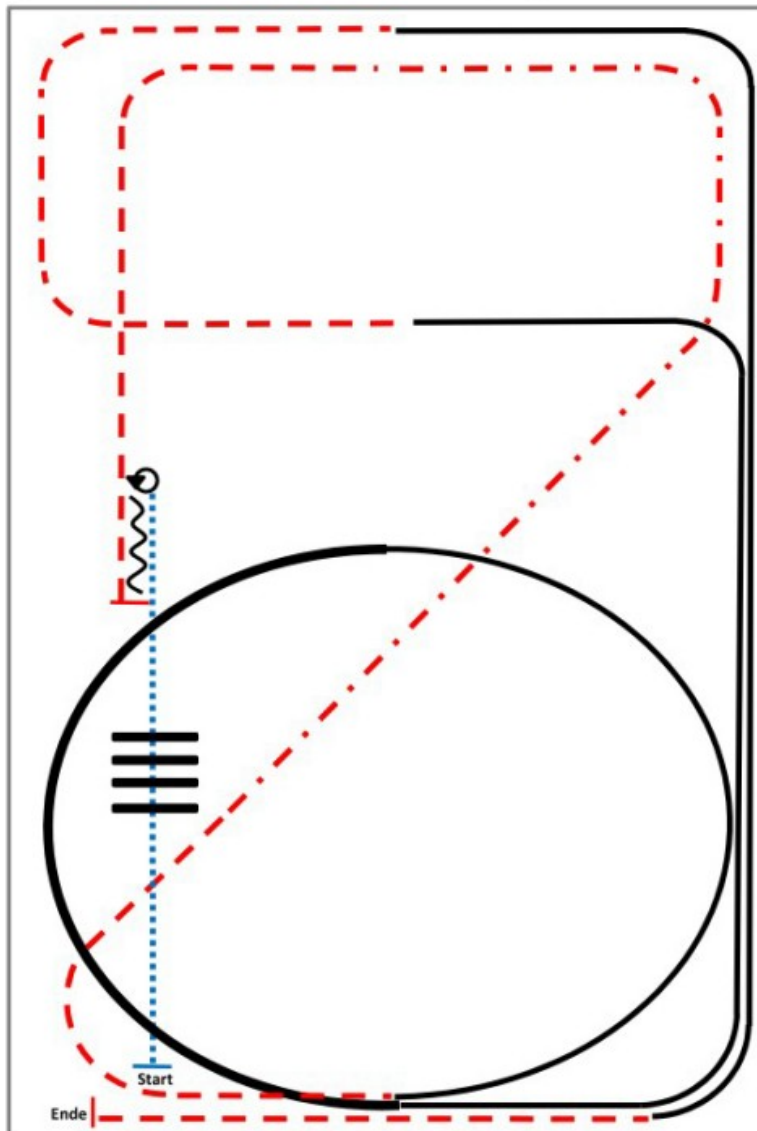

- 1) Walk.
- 2) Walk over, walk
- 3) Stop, 360° turn left or right.
- 4) Back.
- 5) Trot.
- 6) Extended trot, trot.
- 7) Lope left lead.
- 8) Extended lope, lope.
- 9) Trot.
- 10) Lope right lead.
- 11) Trot, stop.

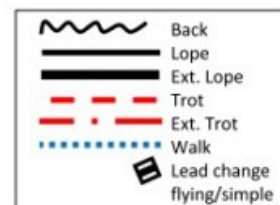

Showmanship LK 4/5 A/B

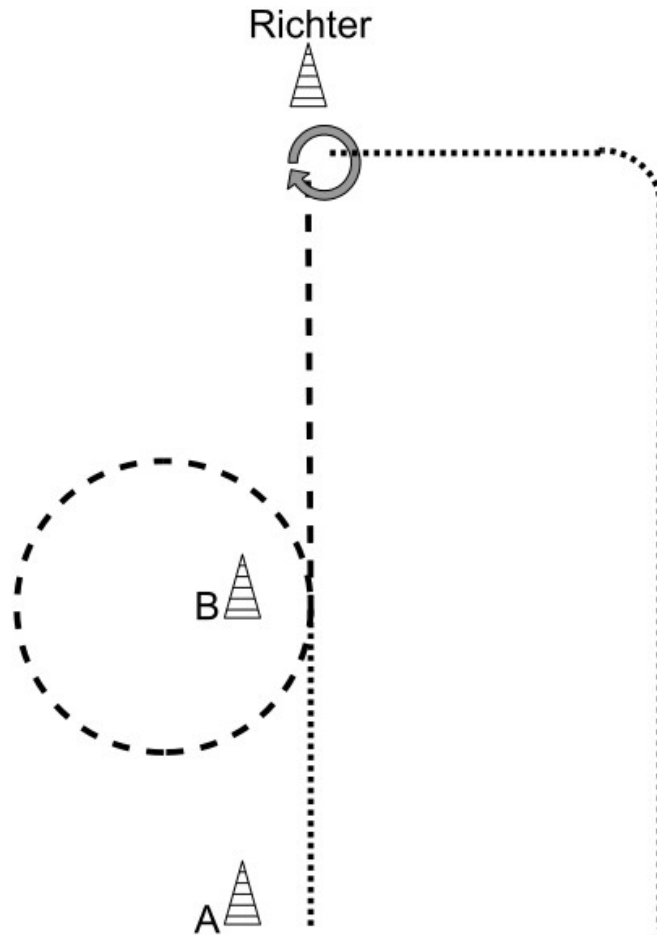

- 1) Aufstellung bei A
- 2) Walk von A nach B
- 3) Bei B Jogvolte um B bis vor den Richter
- 4) 360° HHW rechts
- 5) Set up
- 6) 90° HHW rechts, abnicken im Walk zurück ins Warm up

Trail LK 4/5 A/B

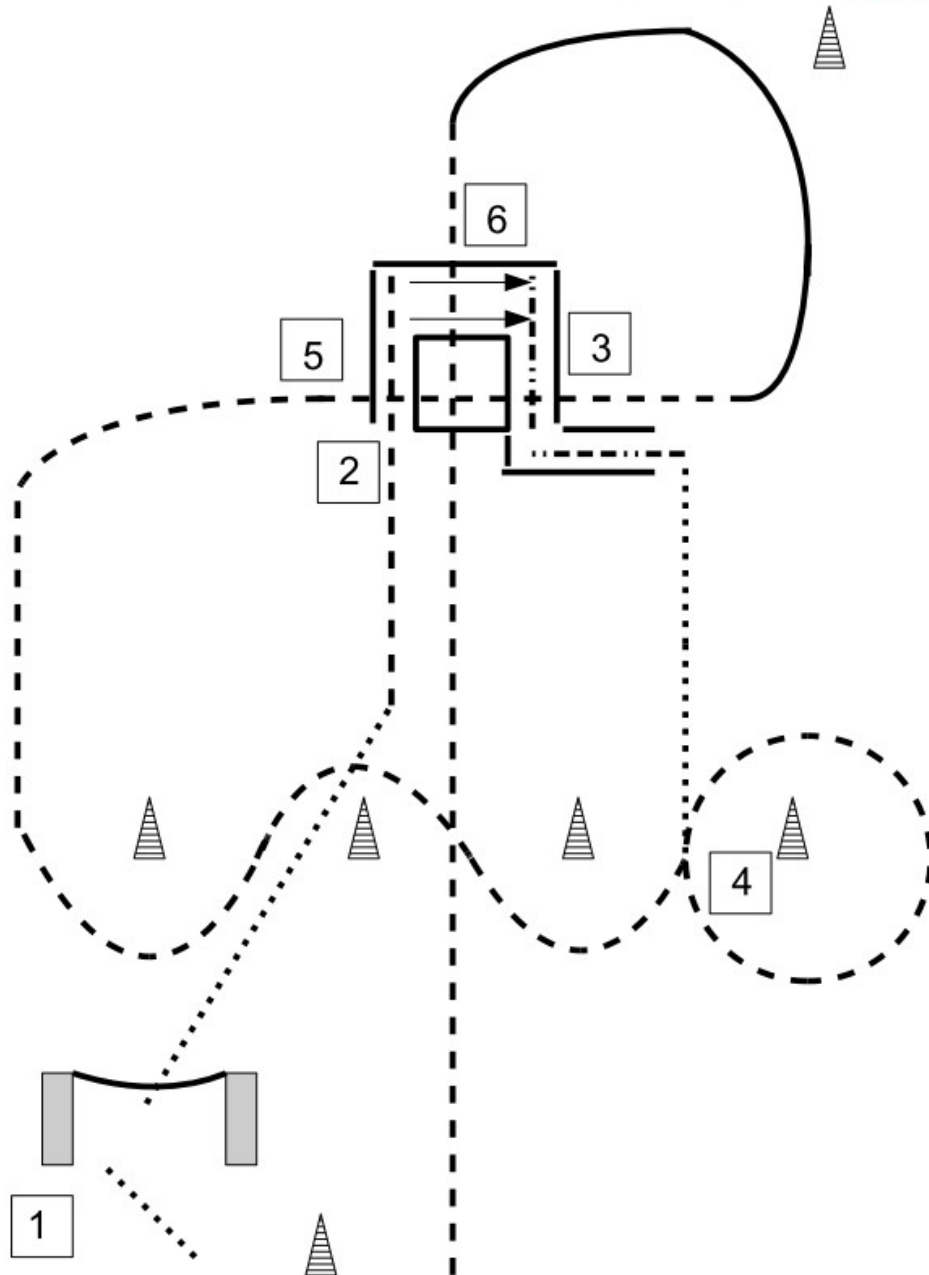

- 1) Tor mit rechter Hand, walk, Jog
- 2) Jog in, Sidepass rechts
- 3) Backup, walk
- 4) Jogvolte, Jogslalom
- 5) Jog over, Lope
- 6) Jog over bis Pylone

.....	Walk
- - - -	Jog
————	Lope
·-·-·-·	Backup

Horsemanship LK 4/5 A/B

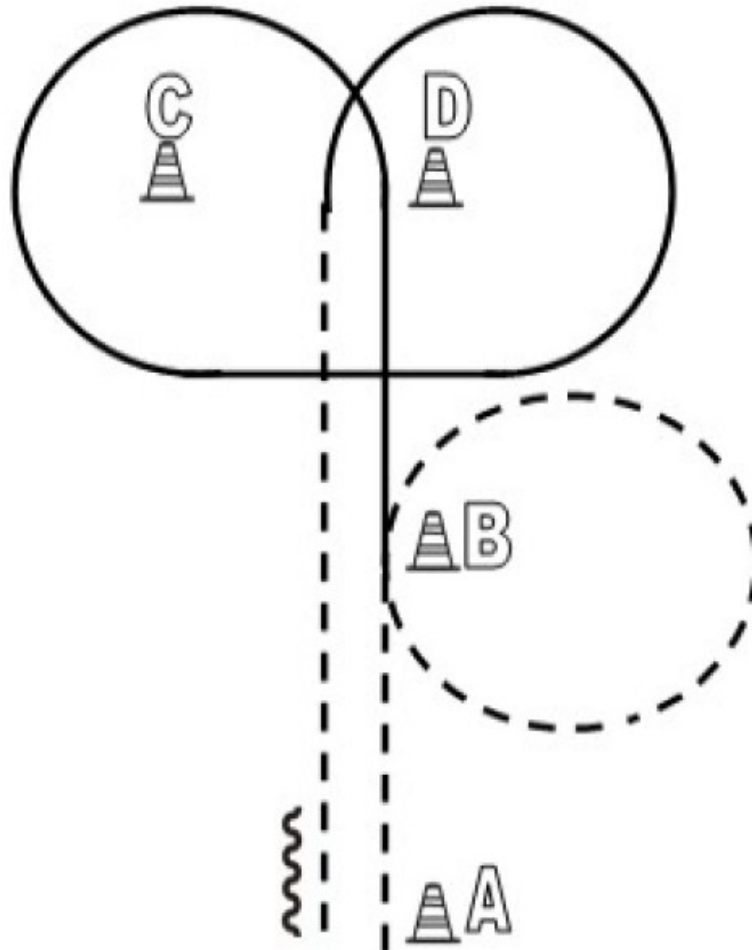

- 1) Bei A beginnend im Jog
- 2) Jogvolte um B
- 3) Lope links um C und D
- 4) Jog bis A
- 5) bei A Stop, backup, im Walk zurück ins WarmUp

No Horse – but Dog SPEEDTRAIL

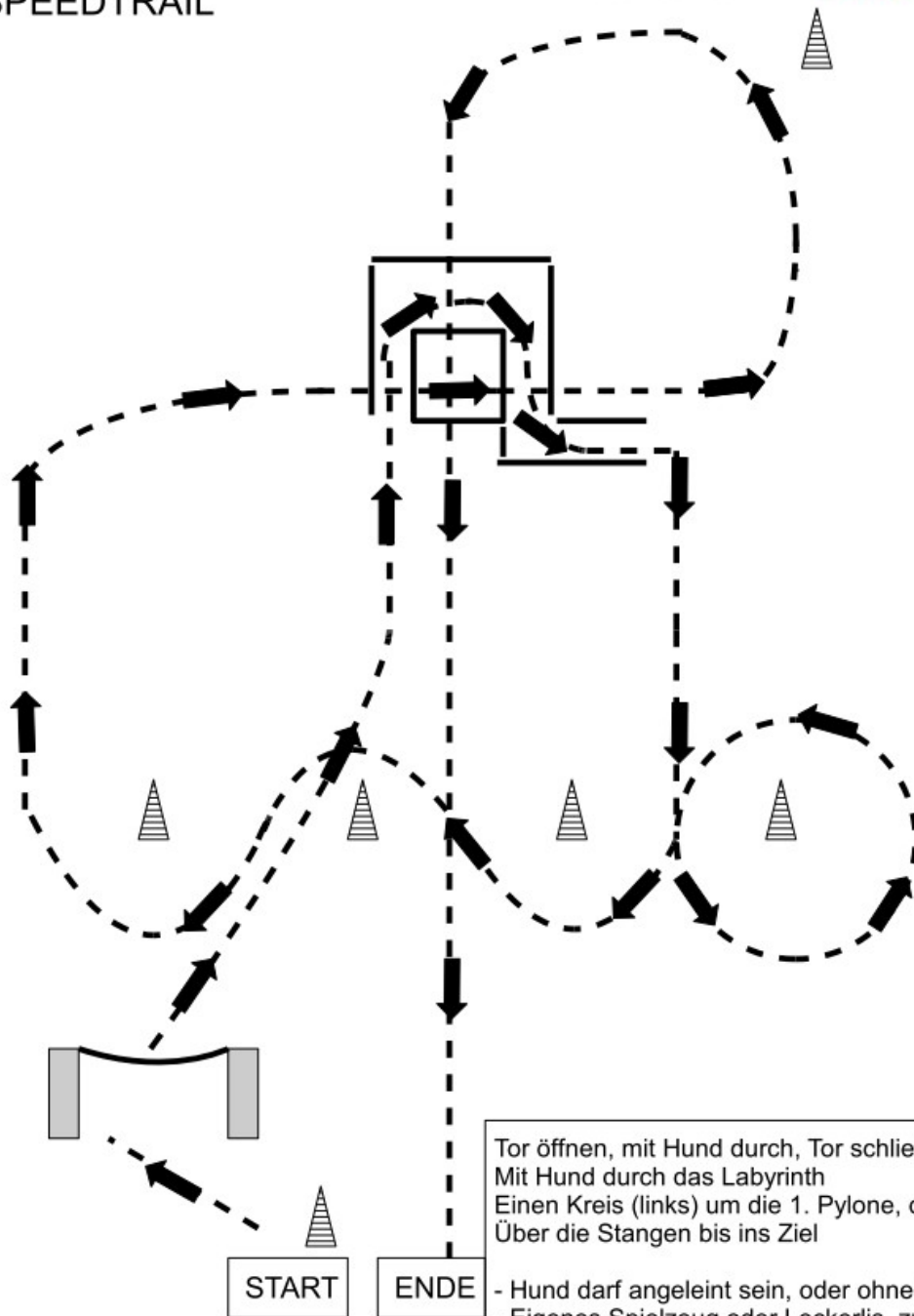

- Tor öffnen, mit Hund durch, Tor schließen
Mit Hund durch das Labyrinth
Einen Kreis (links) um die 1. Pylone, dann Slalom
Über die Stangen bis ins Ziel
- Hund darf angeleint sein, oder ohne Leine
 - Eigenes Spielzeug oder Leckerlis, zum locken, erlaubt
 - Hund muss über die Stangen, Läufer kann wählen ob über die Stangen oder außen vorbei
 - Der vorgeschriebene Weg muss eingehalten werden, sonst Disqualifikation
 - Pro ausgelassener Stange gibt es 5 Strafsekunden
 - Hund nimmt Leckerli oder Spielzeug auf = 5 Strafsekunden

Trail in Hand

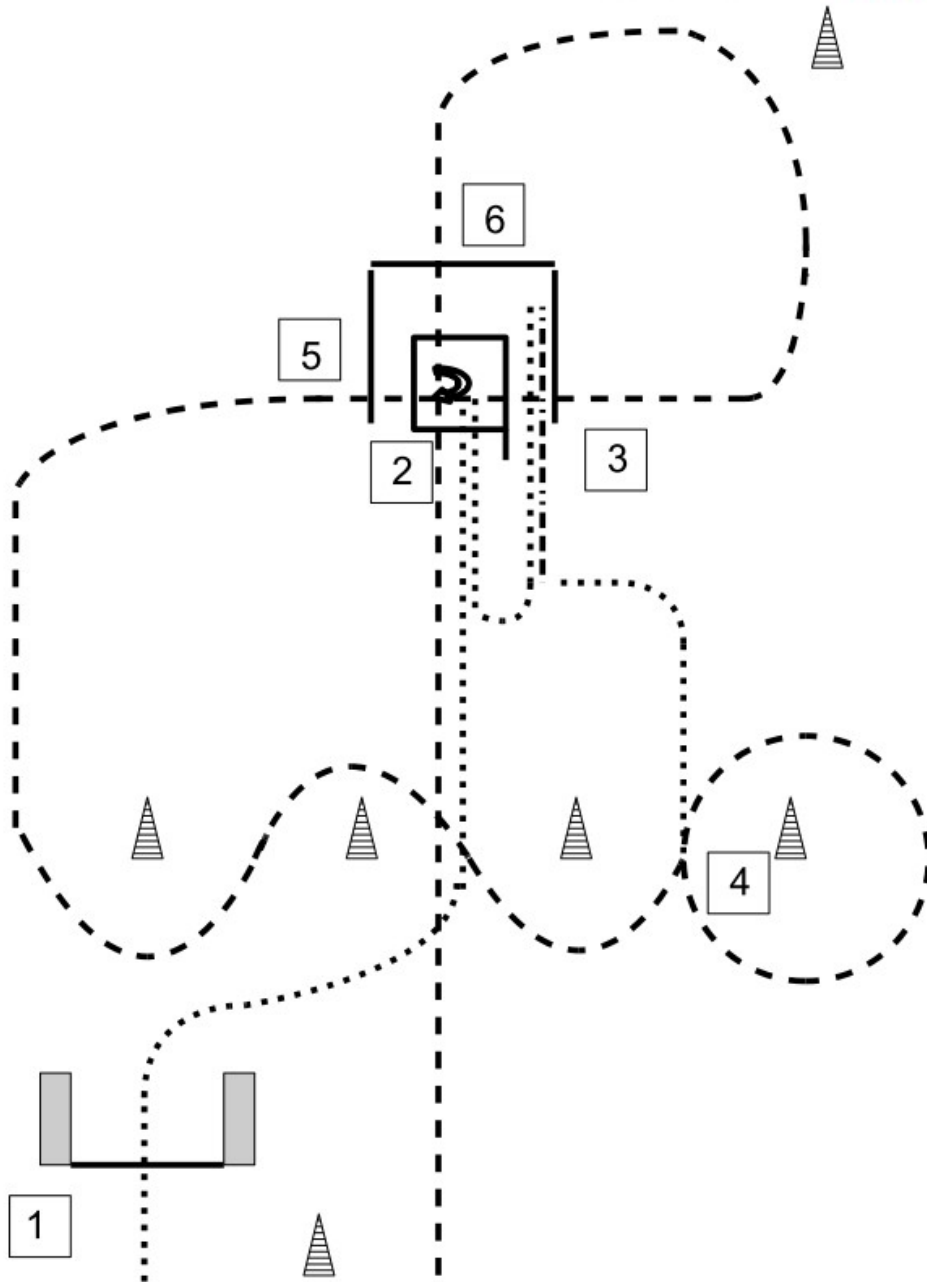

- 1) Tor ohne Flügel, Walk über Stange
- 2) Walk in, 180° Turn rechts, walk out
- 3) Walk in, back up, walk
- 4) Jogvolte, Jogslalom
- 5) Jog over
- 6) Jog over bis Pylone

.....	Walk
- - - -	Jog
————	Lope
- · - · - ·	Backup

Walk Trot Trail

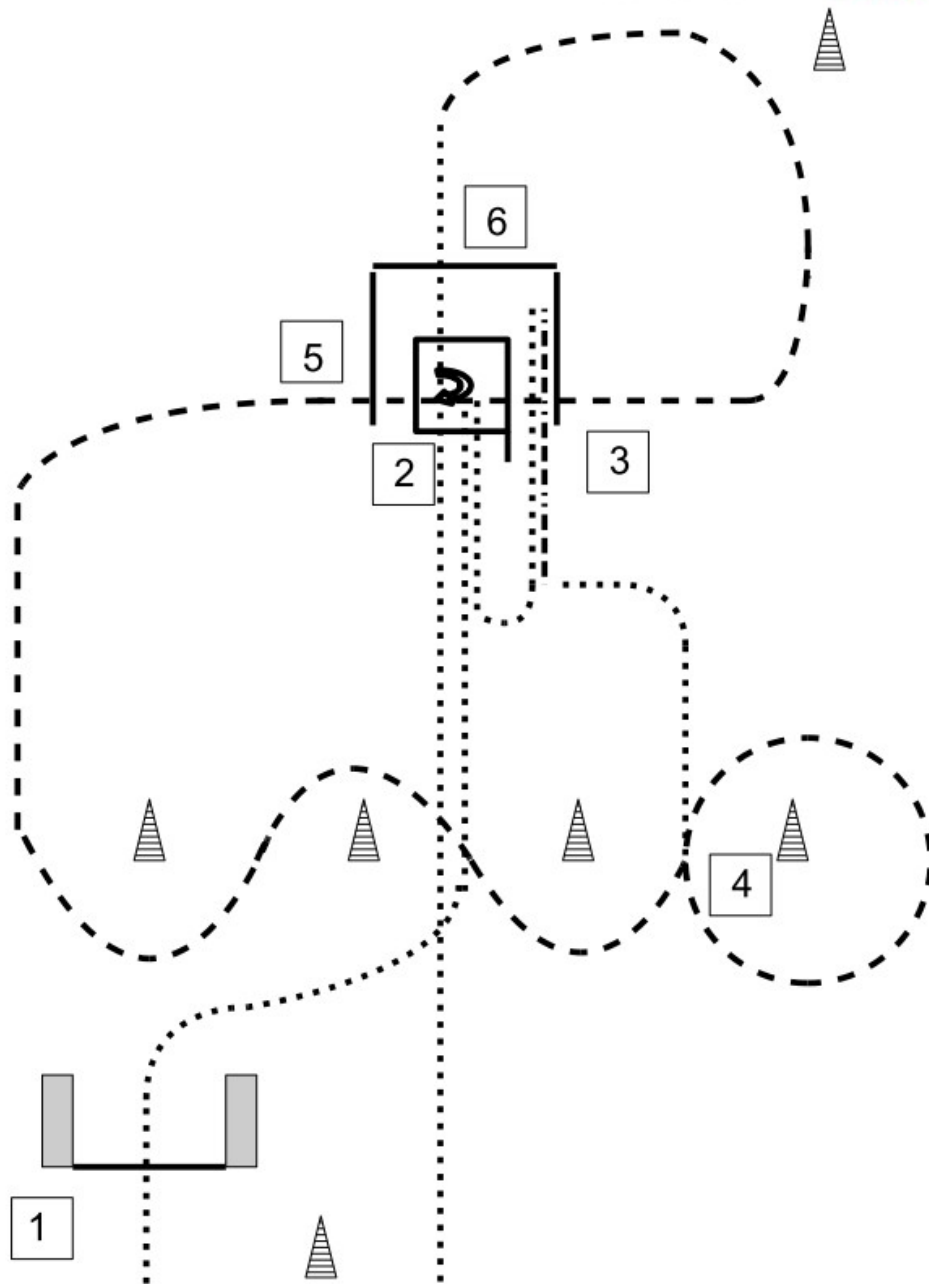

- 1) Tor ohne Flügel, Walk über Stange
- 2) Walk in, 180° Turn rechts, walk out
- 3) Walk in, back up, walk
- 4) Jogvolte, Jogslalom
- 5) Jog over
- 6) Walk over bis Pylone

.....	Walk
- - - -	Jog
————	Lope
- · - · - ·	Backup

Walk Trot Horsemanship

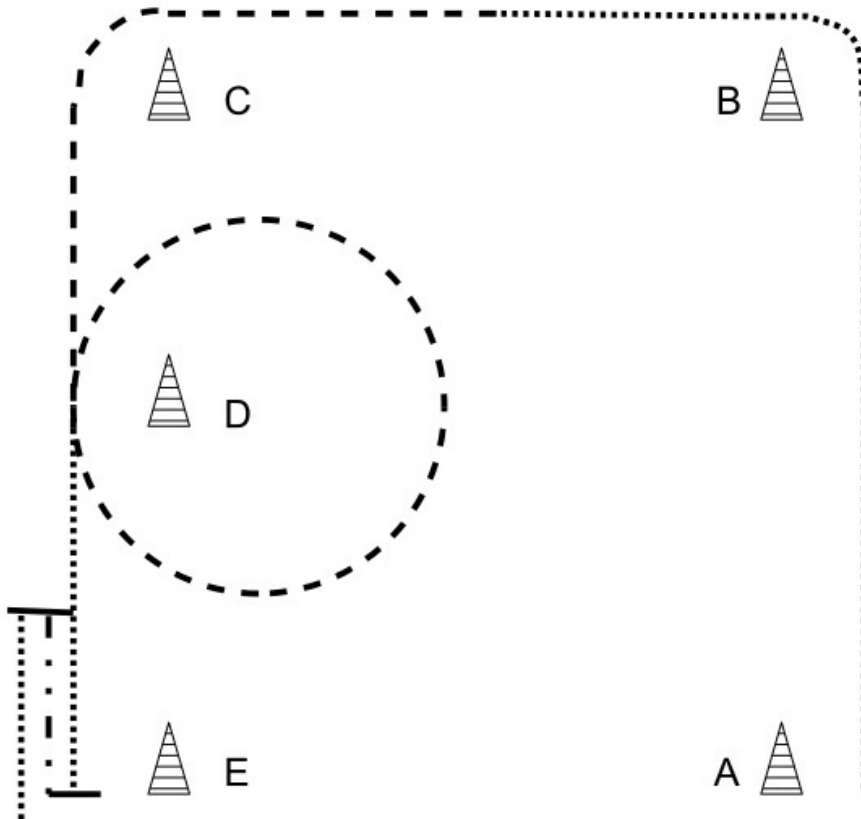

- 1) Bei A beginnen im Walk um B
- 2) Zwischen B und C Jog
- 3) Jog um C bis D
- 4) bei D Jogvolte
- 5) Von D nach E Walk
- 6) bei E Stop, Backup, abnicken, im Walk zurück ins WarmUp