

Patternbook

**EWU Hessenmeisterschaft
Höhenhof Nidderau**

29.7 -1.8.2021

Patternliste Hessenmeisterschaft Höhenhof Nidderau 2021

Showmanship at Halter

M LK 1/2 A / B	# 3
LK 1/2 A / B	#PDF
LK 3	#PDF
LK 4	#PDF

Western Horsemanship

M LK 1/2 A / B	# 5
LK1/2 A / B	#PDF
LK 3	#PDF
LK 4	#PDF

Trail Set #4

LK 1/2 A / B	Set 4 #2
LK 4	Set 4 #14
LK 3	Set 4 #11
M LK 2/1 jun	Set 4 #9
M LK 2/1 A / B sen	Set 4 #4
HDTH 1-3	#PDF

Western Riding

LK 1A sen	#6
LK 2A sen	#6
LK 1B sen	#6
LK 2B sen	#6
LK 1 jun	#6
LK 2 jun	#6
LK 3A	#6
LK 3B	#6
M LK 1/2 A sen	#13
M LK 1/2 B	#13
M LK 1/2 jun	#13

Reining

LK 1A sen	#4
LK 2A sen	#4
LK 1B sen	#4
LK 2B sen	#4
LK 1 jun	#4
LK 2 jun	#4
LK 3A	#4
LK 3B	#4
LK 4A	#15
LK 4B	#15
M LK 1/2 A sen	#9
M LK 1/2 B	#9
M LK 1/2 jun	#2

Superhorse

LK 1A sen	#4
LK 2A sen	#4
LK 1B sen	#4
LK 2B sen	#4
M LK 1/2 A sen	#8
M LK 1/2 B sen	#8

Ranch Riding

LK 1A sen	#11
LK 2A sen	#11
LK 1B sen	#11
LK 2B sen	#11
LK 1 jun	#24
LK 2 jun	#24
LK 3A	#20
LK 3B	#20
LK 4A	#27
LK 4B	#27
M LK 1/2 A sen	#6
M LK 1/2 B	#6
M LK 1/2 jun	#20

Jungpferde TH

4j.	#4
5j.	#4
6j.	#5

Jungpferde BA

4j.	#3
5j.	#3
6j.	#4

Jungpferde RN

4j.	#3
5j.	#3
6j.	#3



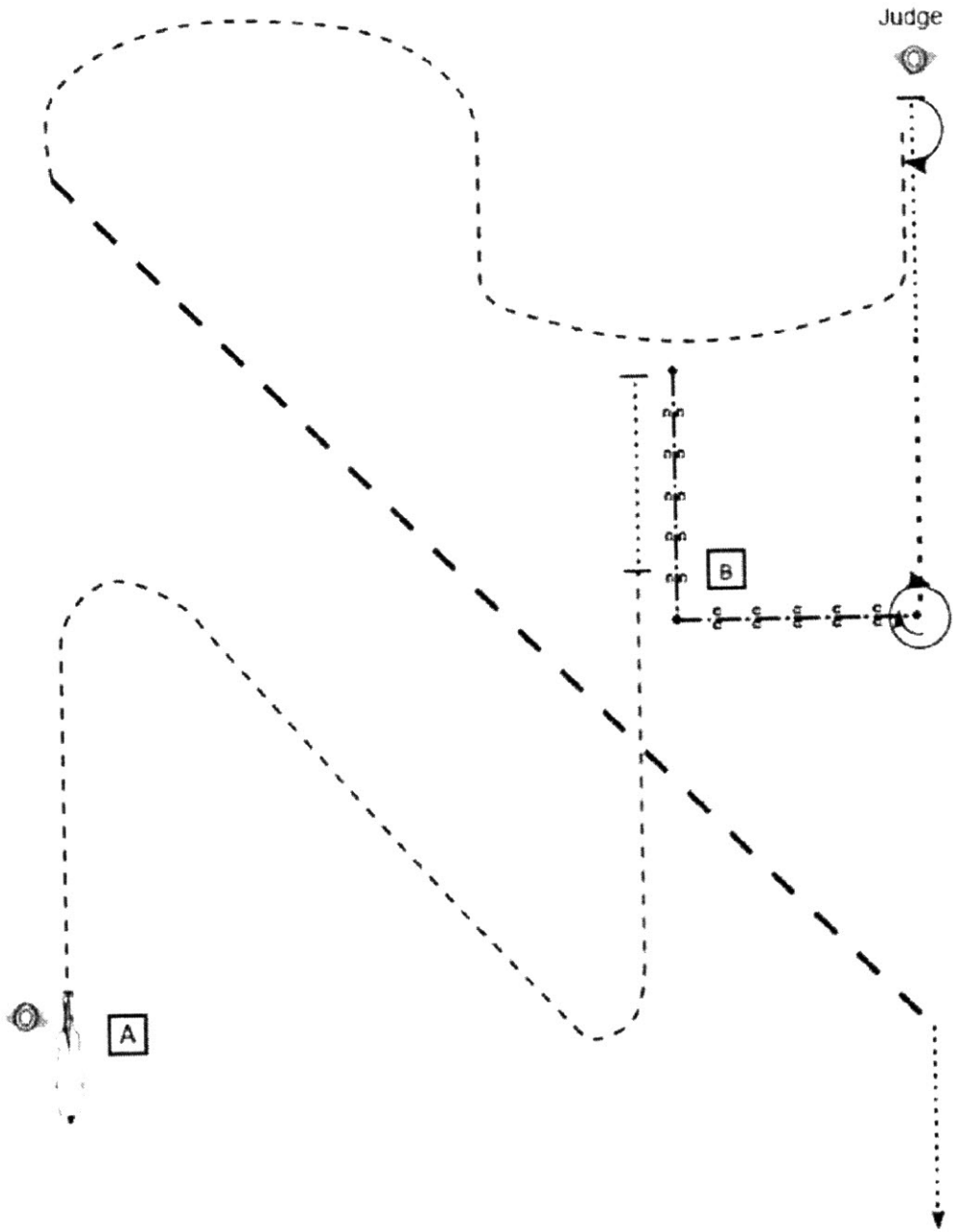

Youngstars

YS Ch 6. und 7j.	#3
YS RN 6. und 7j.	#6

Pattern Showmanship at Halter #3 - Q LK 1/2 A/B



- Start bei A
- (1) Trot stragerade Linien
 - (2) Stop, kurzes Set up
 - (3) Walk, Stop, Back up
 - (4) 45° Turn
 - (5) Extended Wallk, Walk, Stop
 - (6) Set up
 - (7) Inspection
 - (8) 180° Turn, Trot Slalom
 - (9) Extended Trot
- Im Schritt die Arena verlassen

-  Marker
 Walk
 Trot
 ext. Trot
 Back up

Showmanship at Halter LK 1/ 2 A und B

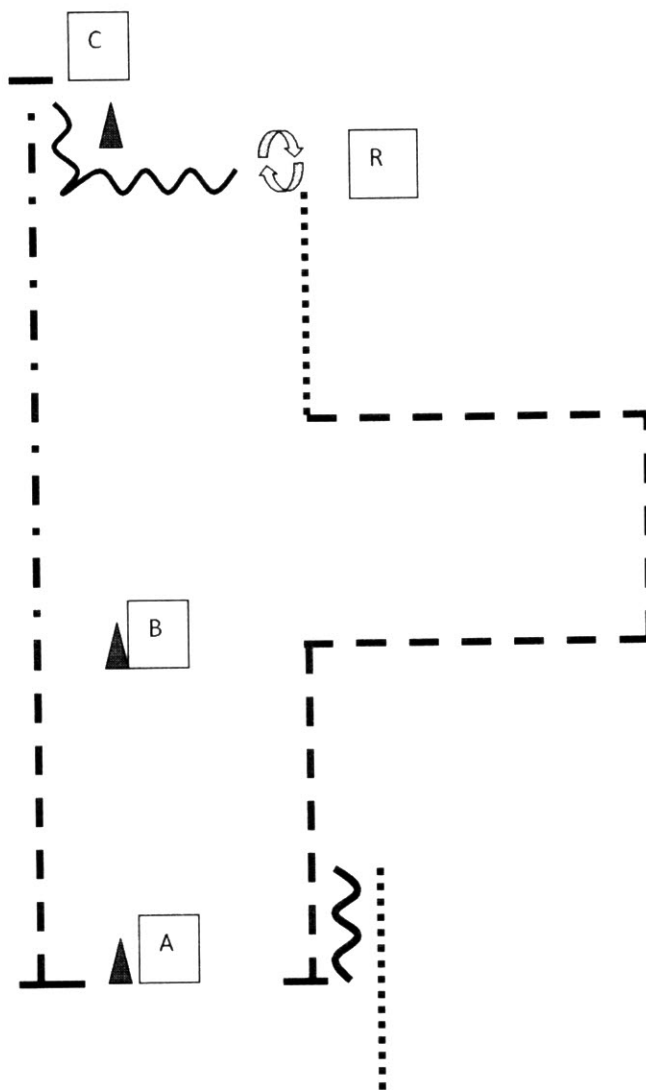

Be ready at A

1. Jog to B
2. Extended Jog to C, Stop
3. Back up
4. Perform a 1 ½ Turn
5. Set up
6. Inspection
7. When dismissed perform a ¼ turn
8. walk, jog corners
9. Stop, back up

Walk to the warm up area

SSH LK 3 A/B

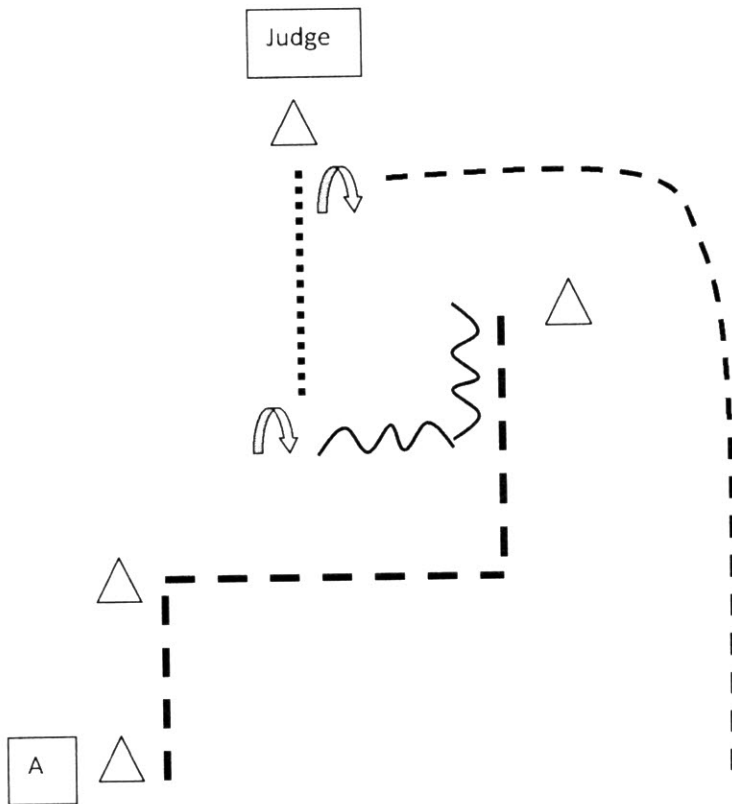

Be ready at A

1. Jog a corner right, jog a corner left
2. Stop, perform a corner backward
3. Perform a $1\frac{3}{4}^\circ$ turn right
4. Walk
5. Set up
6. Inspection
7. When dismissed, perform a 90° turn right, exit the arena in Jog

SSH LK 4 A/B

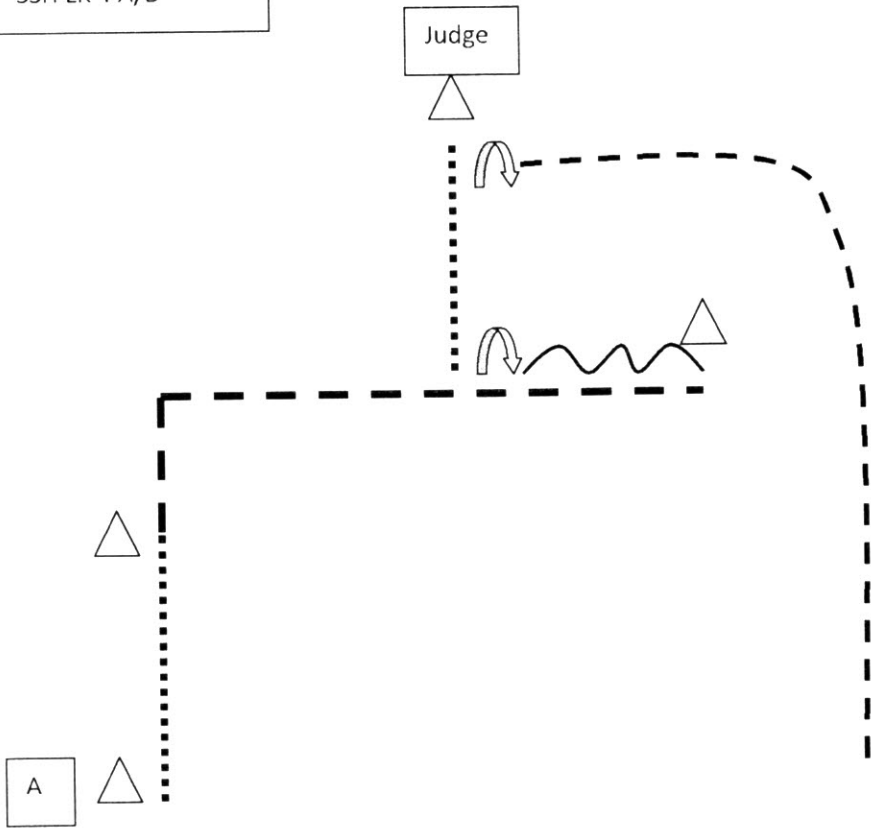

- Be ready at A
1. Walk, jog a corner
 2. Stop, Back
 3. Perform a 270° turn right,
 4. walk
 5. Set up
 6. Inspection
 7. When dismissed, perform a 90° turn right, exit the arena in Jog

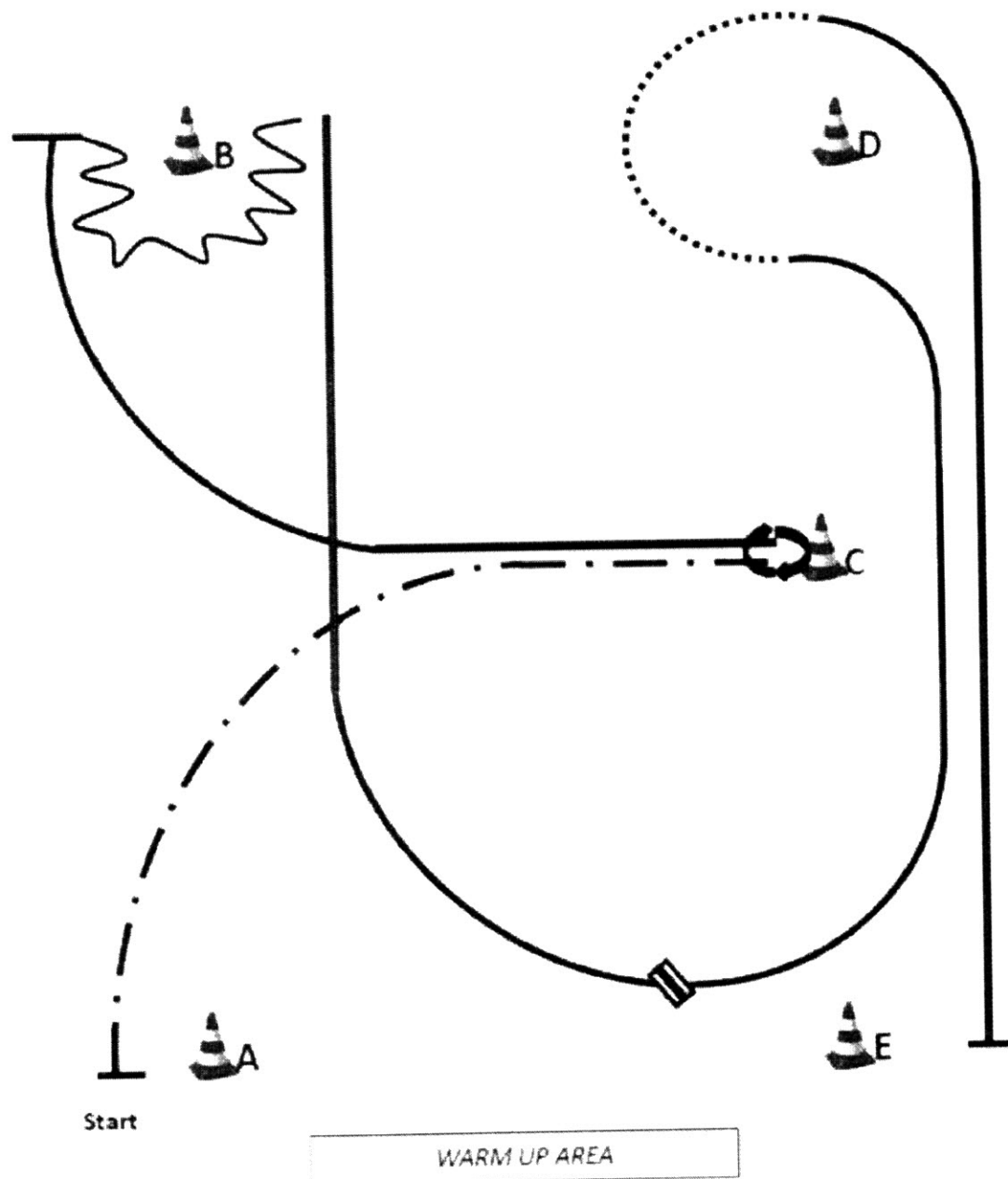

- (1) Start bei A, Extended Jog zu C
 - (2) Stop, 540° Turn (rechts oder links)
 - (3) Rechtsgalopp
 - (4) Stop, Back up um B
 - (5) Linksgalopp,
 - (6) Galoppwechsel (fliegend oder einfach),
 - (7) Rechtsgalopp
 - (8) Walk
 - (9) Linksgalopp bis E
 - (10) Stop
- Im Walk in den Warm-Up-Bereich

Western Horsemanship LK 1 A /B, 2 A/B

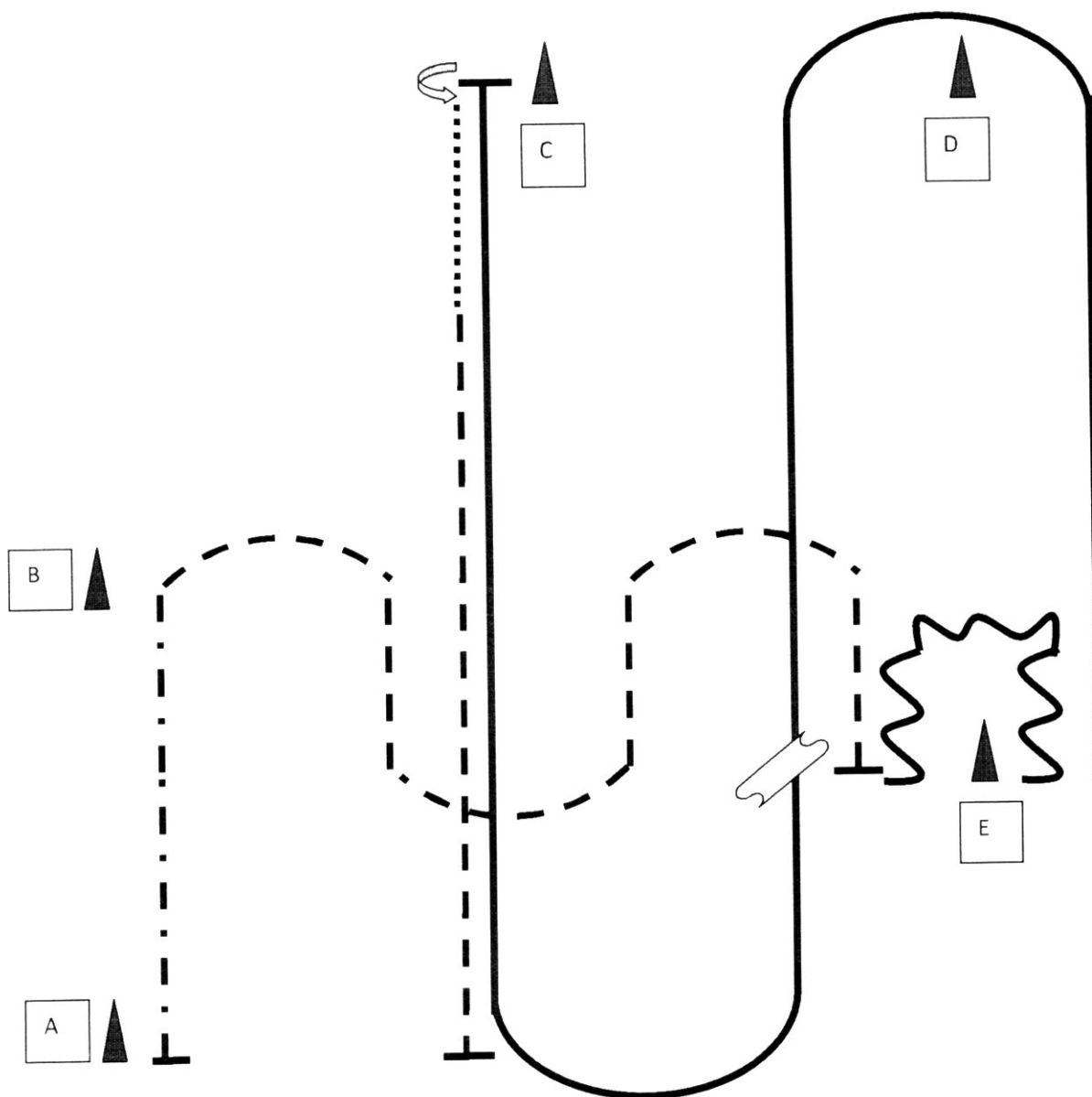

1. Bei A aus dem Stand Extended Jog
2. Jog Bögen bis E
3. Stop, Back um E
4. Lope left
5. Einfacher oder fliegender Wechsel bei E
6. Lope right bis C, Stop
7. 540° Turn (opt. r/l)
8. Walk, Jog, Stop

Western Horsemanship LK 3 A /B

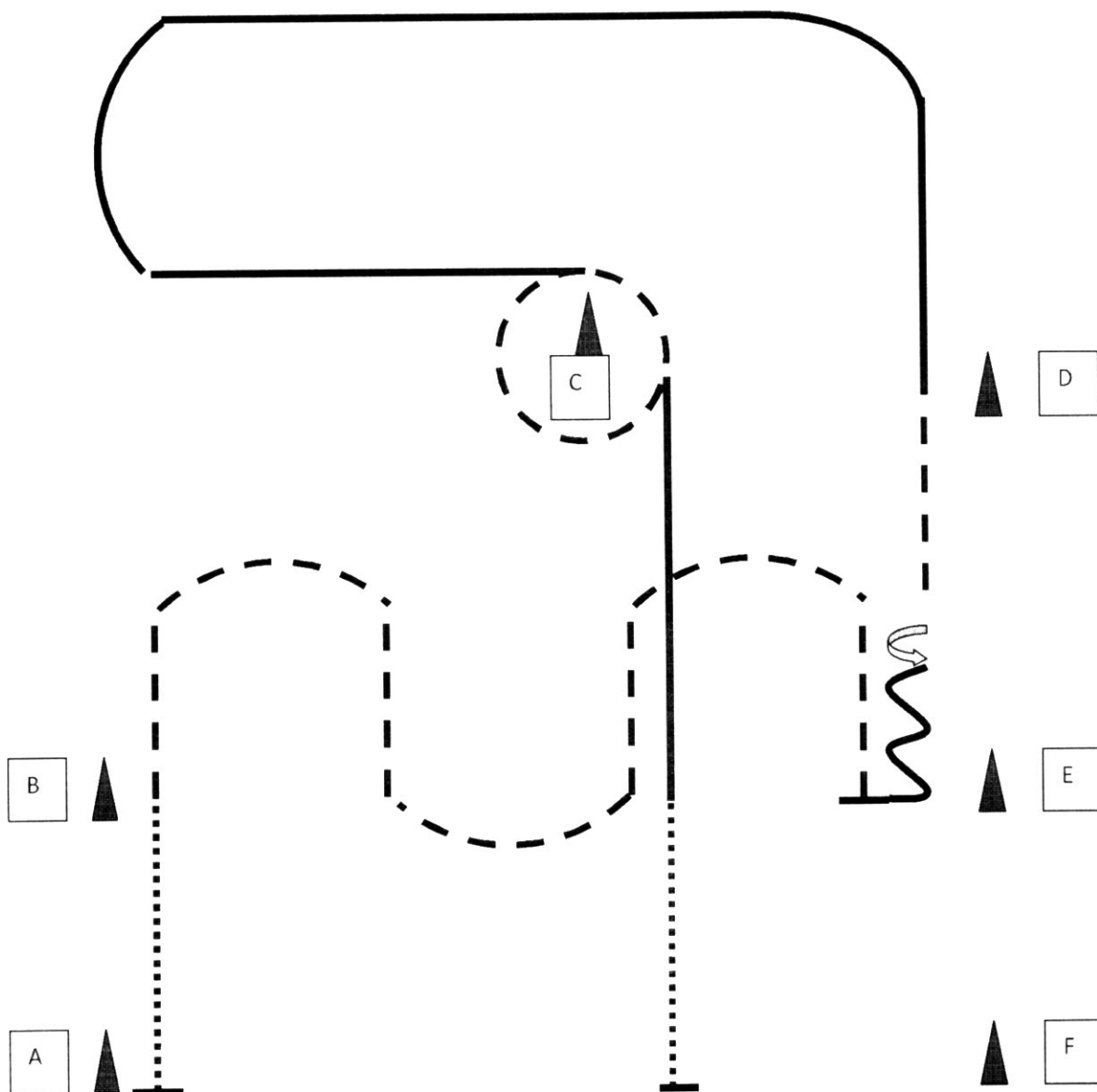

1. Bei A aus dem Stand Walk bis B
2. Jog Bögen bis E
3. Stop, Back
4. HHW 180° (opt. re/li)
5. Jog bis D, Lope left
6. Kleine Jogvolte um C
7. Lope right bis E
8. Walk bis F, Stop

Western Horsemanship LK 4 A /B

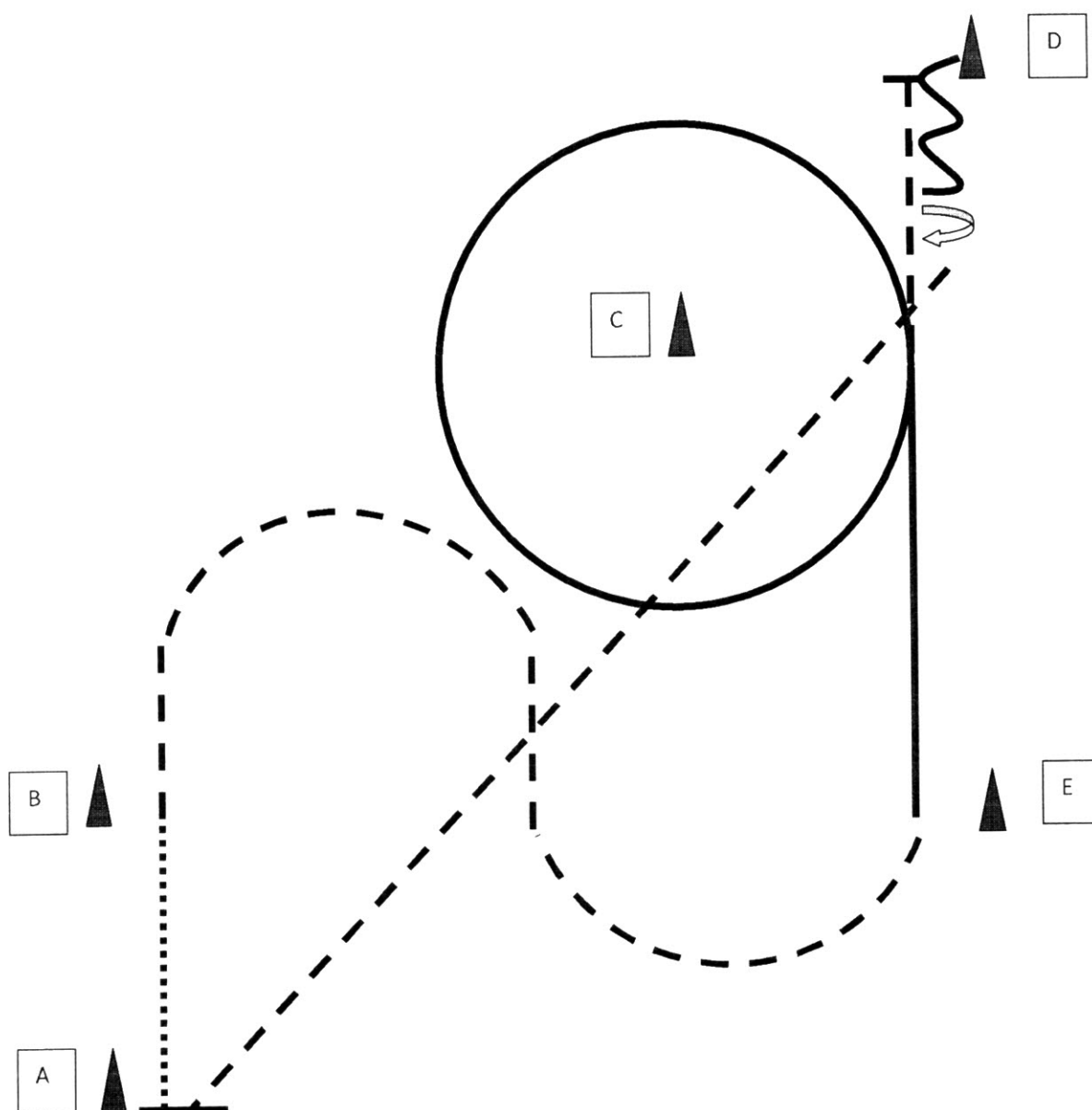

1. Bei A aus dem Stand Schritt bis B
2. 2 Bögen im Jog
3. Linksgalopp um C
4. Jog bis D
5. Back
6. HHW rechts
7. Jog bis A, Stop

Pattern Trail – Set 4 – #2 – LK 1/2 sen.

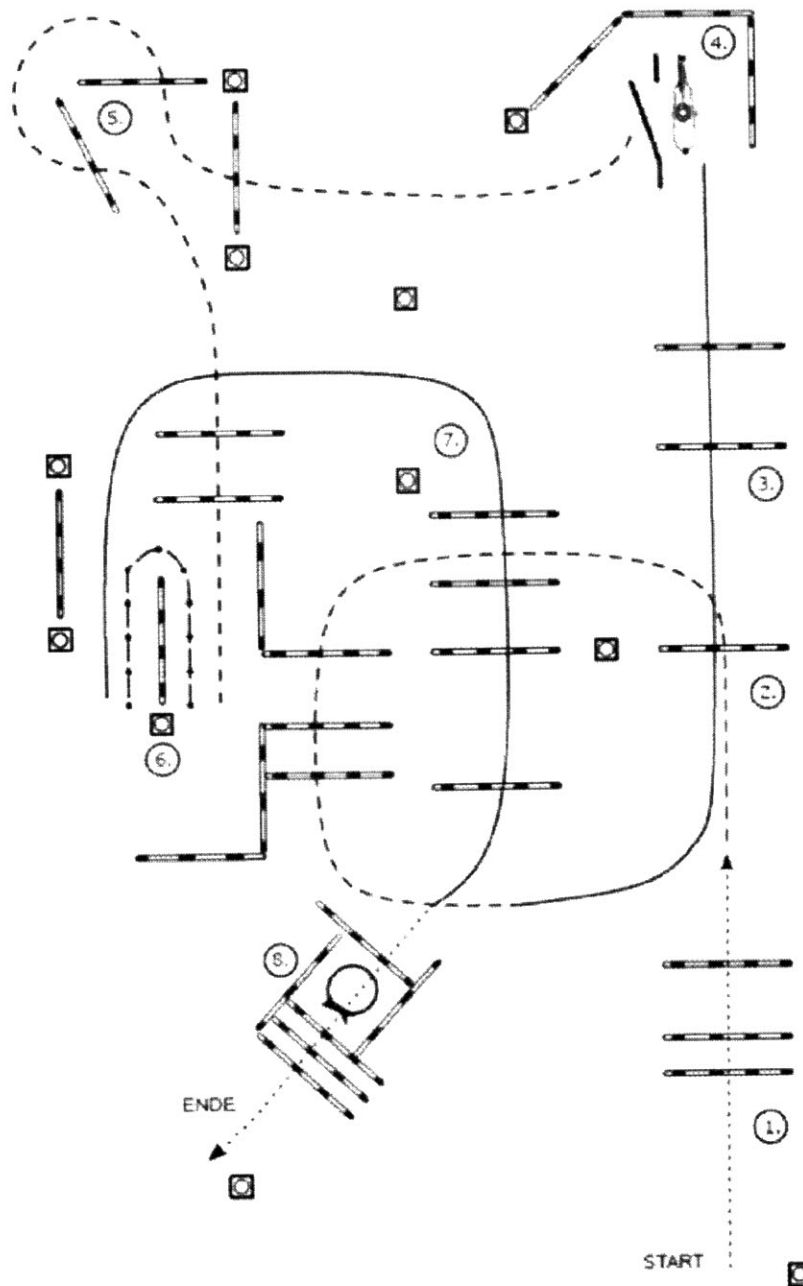

- (1) Walk over
- (2) Jog over
- (3) Lope over (Linksgalopp)
- (4) Tor
- (5) Jog over
- (6) Back up
- (7) Lope over (Rechtsgalopp)
- (8) Stop oder Übergang zum Walk, 360° Turn (rechts oder links), Walk over

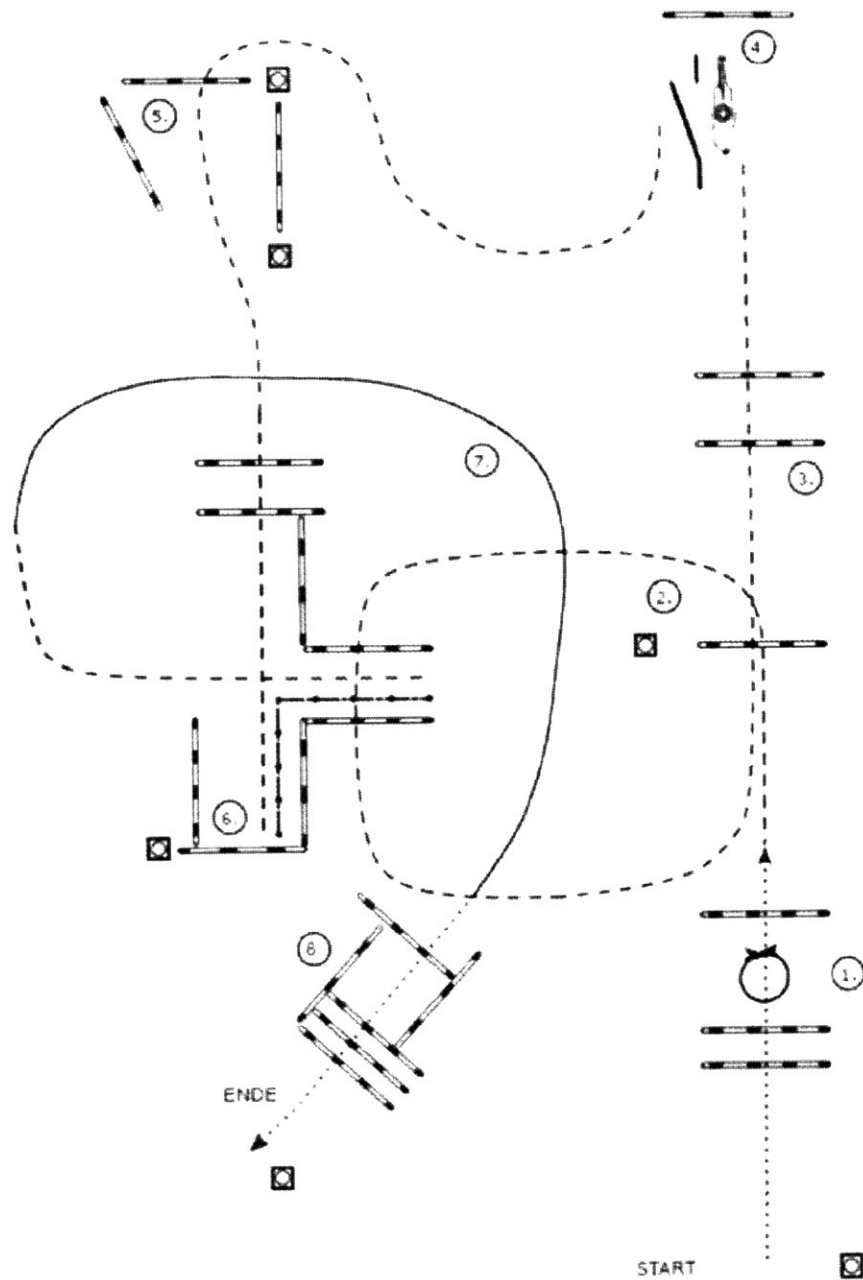

- (1) Walk over, Stop, 360° Turn (rechts oder links),
Walk over
- (2) Jog over
- (3) Jog over
- (4) Tor
- (5) Jog over, Stop
- (6) Back up
- (7) Jog, Lope (Rechtsgalopp)
- (8) Stop oder Übergang zum Walk, Walk over

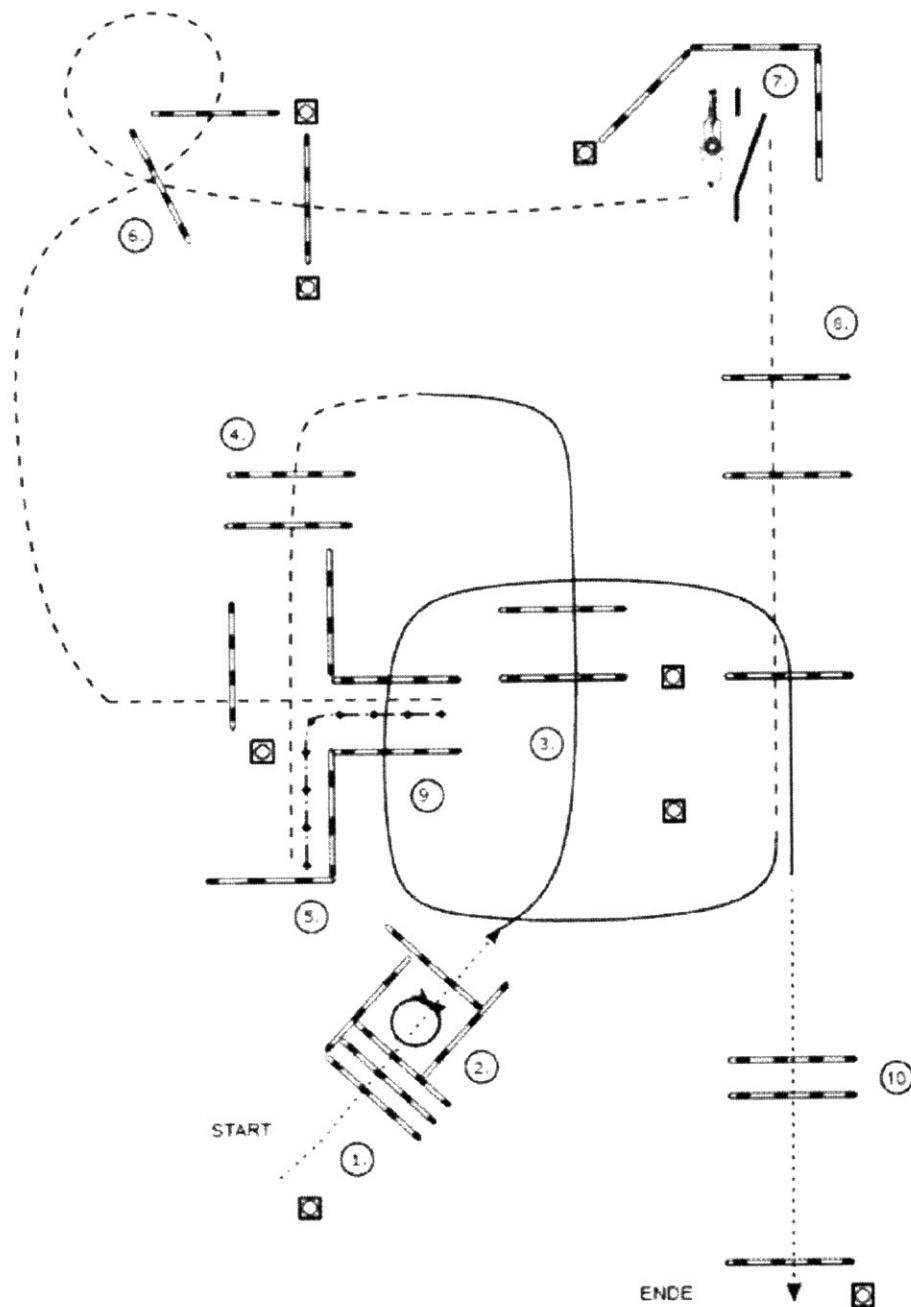

- (1) Walk over
- (2) 360° Turn (rechts oder links)
- (3) Lope over (Linksgalopp)
- (4) Jog over
- (5) Back up
- (6) Jog over
- (7) Tor
- (8) Jog over
- (9) Lope over (Rechtsgalopp)
- (10) Stop oder Übergang zum Walk, Walk over

Pattern Trail – Set 4 - #9 - QLK 1/2 jun.

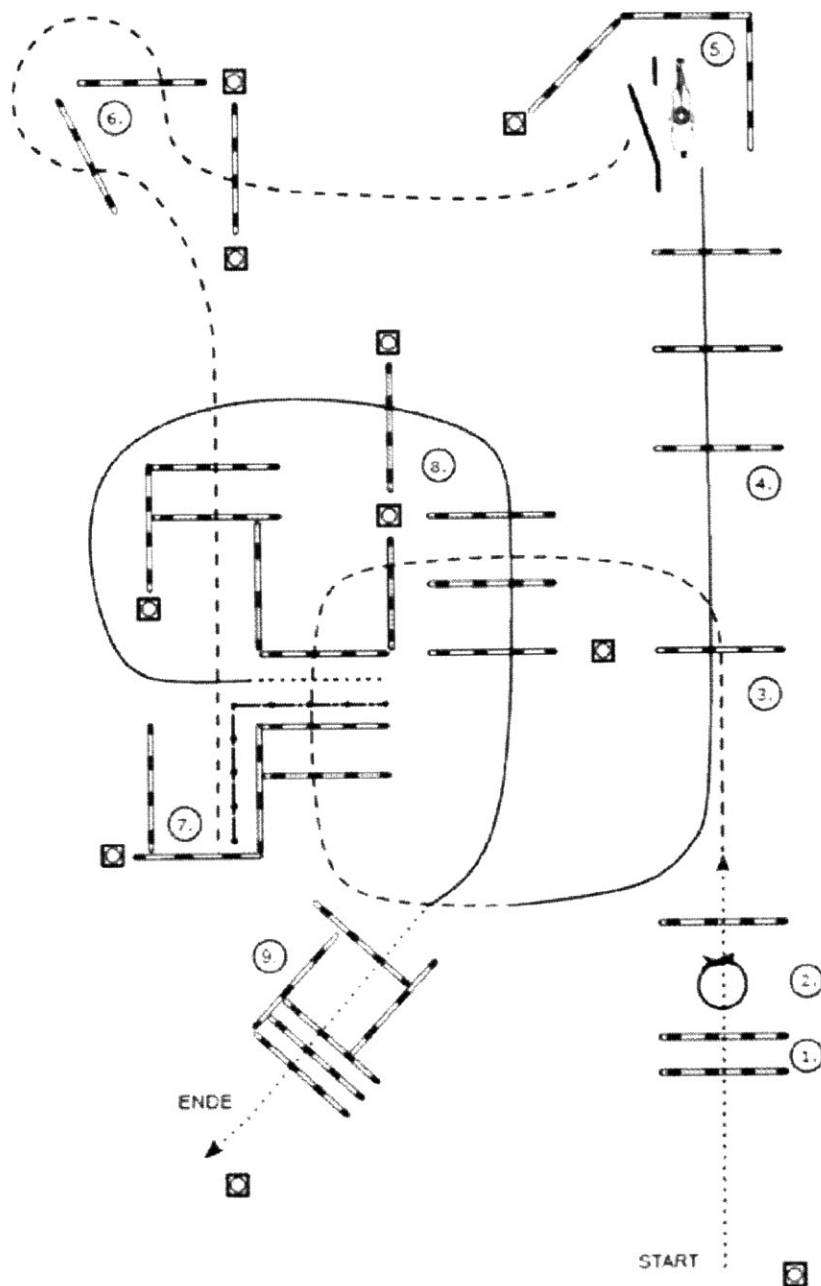

- (1) Walk over
- (2) 360° Turn (rechts oder links), Walk over
- (3) Jog over
- (4) Lope over (Linksgalopp)
- (5) Tor
- (6) Jog over
- (7) Back up
- (8) Walk, Lope over (Rechtsgalopp)
- (9) Stop oder Übergang zum Walk, Walk over

Pattern Trail – Set 4 – #4 – QLK 1/2 sen.

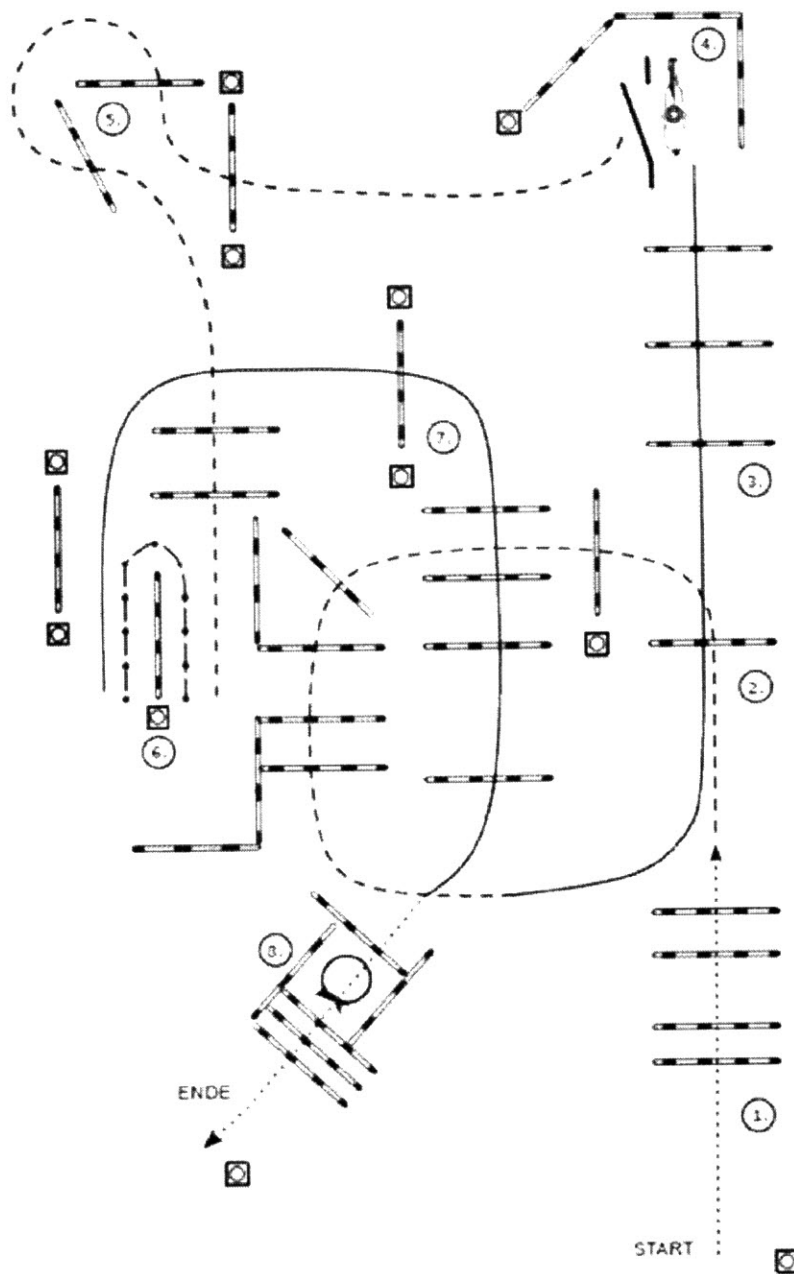

- (1) Walk over
- (2) Jog over
- (3) Lope over (Linksgalopp)
- (4) Tor
- (5) Jog over
- (6) Back up
- (7) Lope over (Rechtsgalopp)
- (8) Stop oder Übergang zum Walk, 360° Turn (rechts oder links), Walk over

Trail Horse Horse and Dog

LK 1-5

1. Hund ableinen
2. Brücke
3. Walk over 3 Stangen
4. Jog over 4 Stangen
5. Gait
6. Jog over
7. Jog over and in, Hund wartet außerhalb der Stangen
8. Back up
9. Walk out and in, Hund wartet
360° turn either way, walk out
10. Absitzen, Hund anleinen

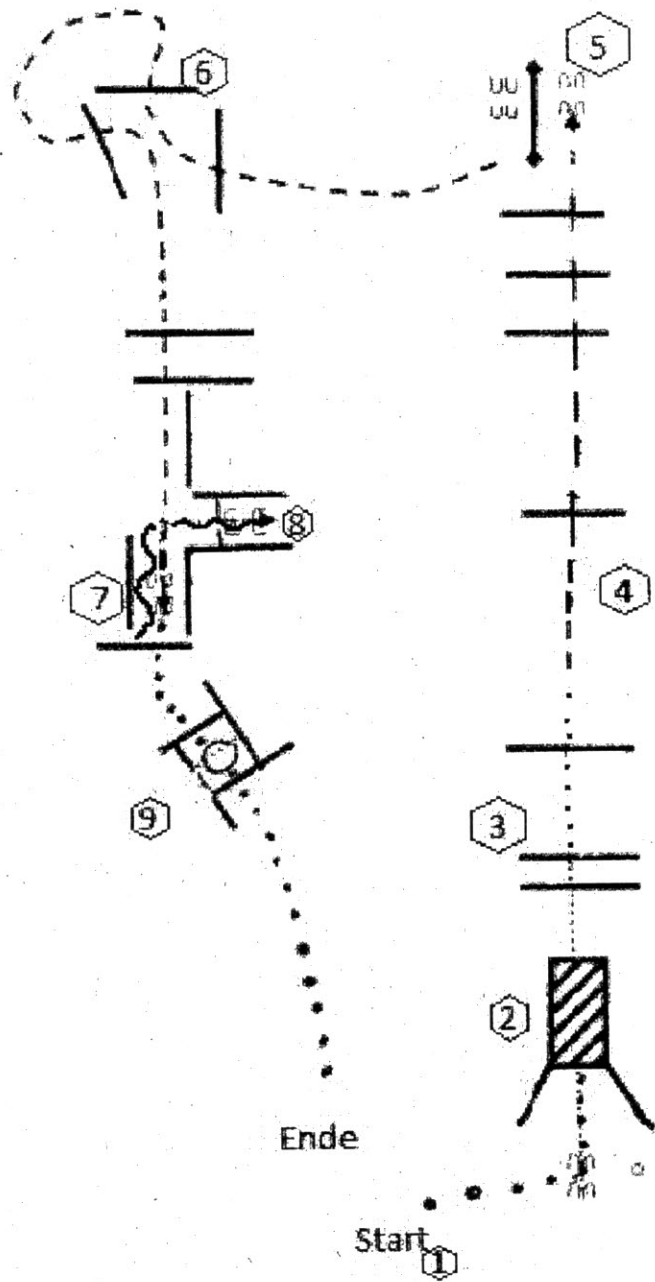

Western Riding Pattern 6 (für Junior-Pferde)

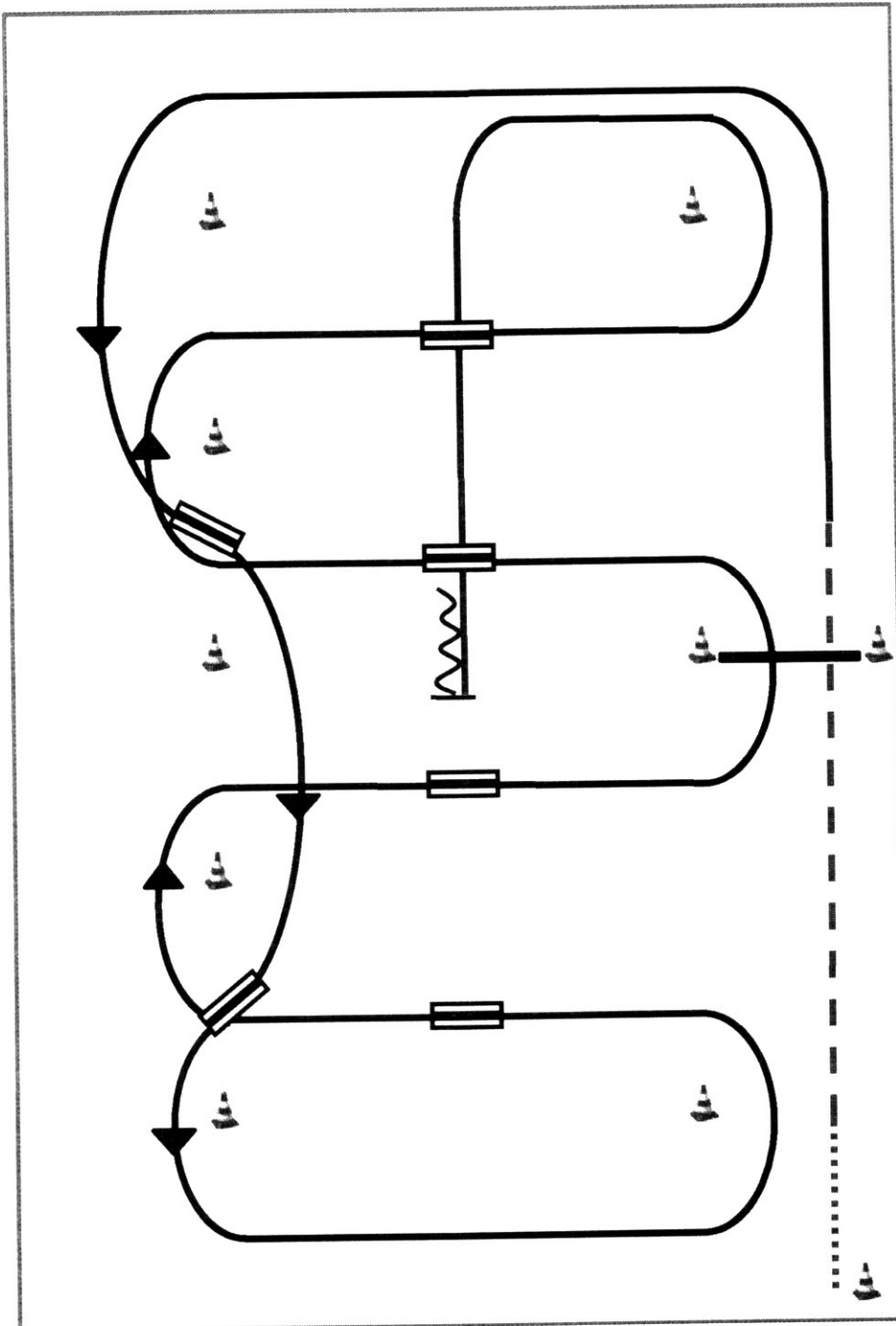

- 1) Schritt vom Start-Pylon zum ersten Marker, Übergang zum Trab, Trab über die Stange
- 2) Übergang zum Linksgalopp, Galopp an der kurzen Seite
- 3) 1. Galoppwechsel auf der Linie
- 4) 2. Galoppwechsel auf der Linie
- 5) 1. Galoppwechsel mit Seitenwechsel
- 6) 2. Galoppwechsel mit Seitenwechsel
- 7) Galopp über die Stange
- 8) 3. Galoppwechsel mit Seitenwechsel
- 9) 4. Galoppwechsel mit Seitenwechsel
- 10) Mitte der kurzen Seite abwenden, Stop auf Höhe des Mittelmarkers, Rückwärtsrichten

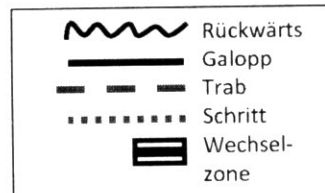

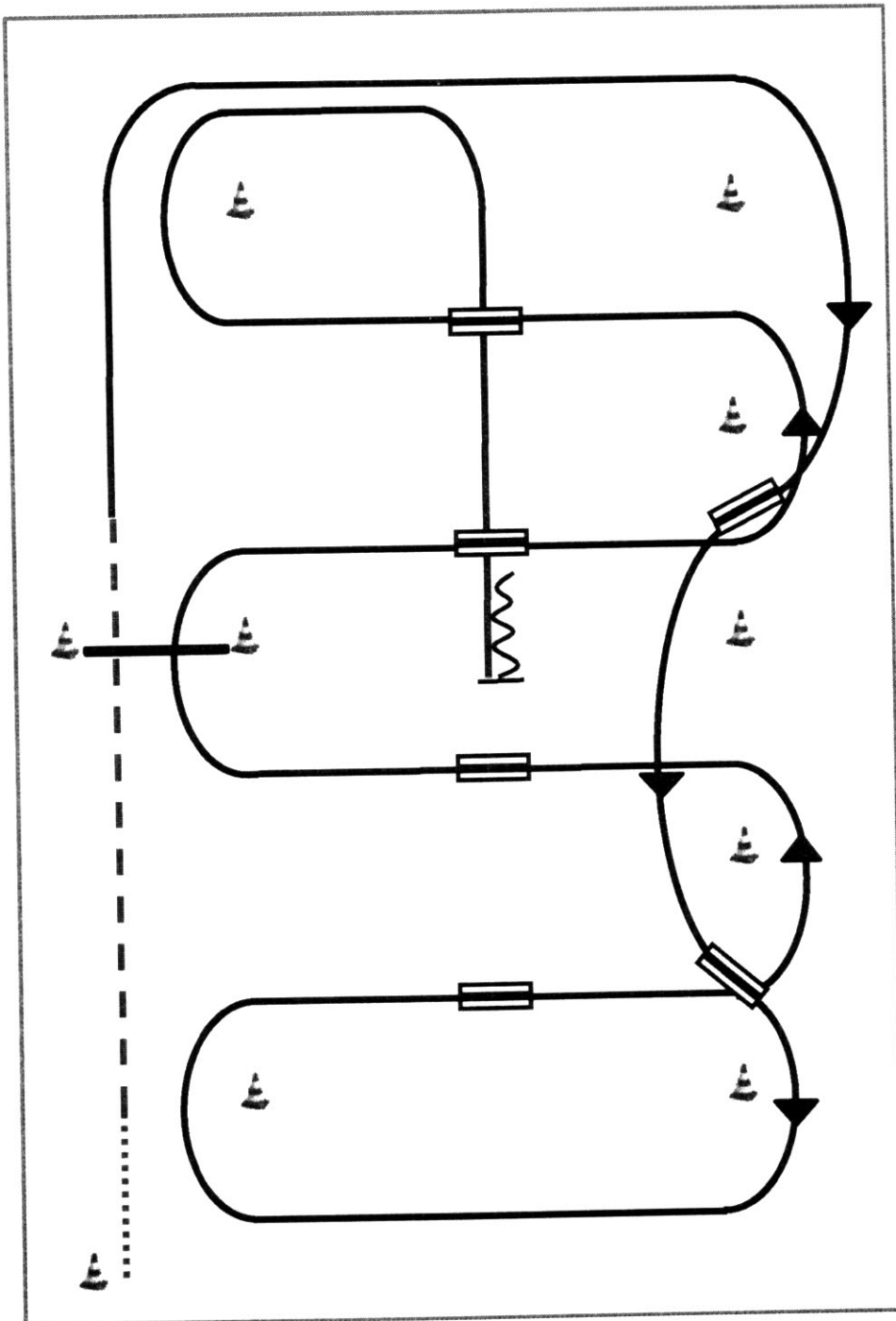
Western Riding Pattern 13 (für Junior-Pferde)

- 1) Schritt vom Start-Pylon zum ersten Marker, Übergang zum Trab, Trab über die Stange
- 2) Übergang zum Rechtsgalopp, Galopp an der kurzen Seite
- 3) 1. Galoppwechsel auf der Linie
- 4) 2. Galoppwechsel auf der Linie
- 5) 1. Galoppwechsel mit Seitenwechsel
- 6) 2. Galoppwechsel mit Seitenwechsel
- 7) Galopp über die Stange
- 8) 3. Galoppwechsel mit Seitenwechsel
- 9) 4. Galoppwechsel mit Seitenwechsel
- 10) Mitte der kurzen Seite abwenden, Stop auf Höhe des Mittelmarkers, Rückwärtsrichten

	Rückwärts
	Galopp
	Trab
	Schritt
	Wechselzone

Reining Pattern 2

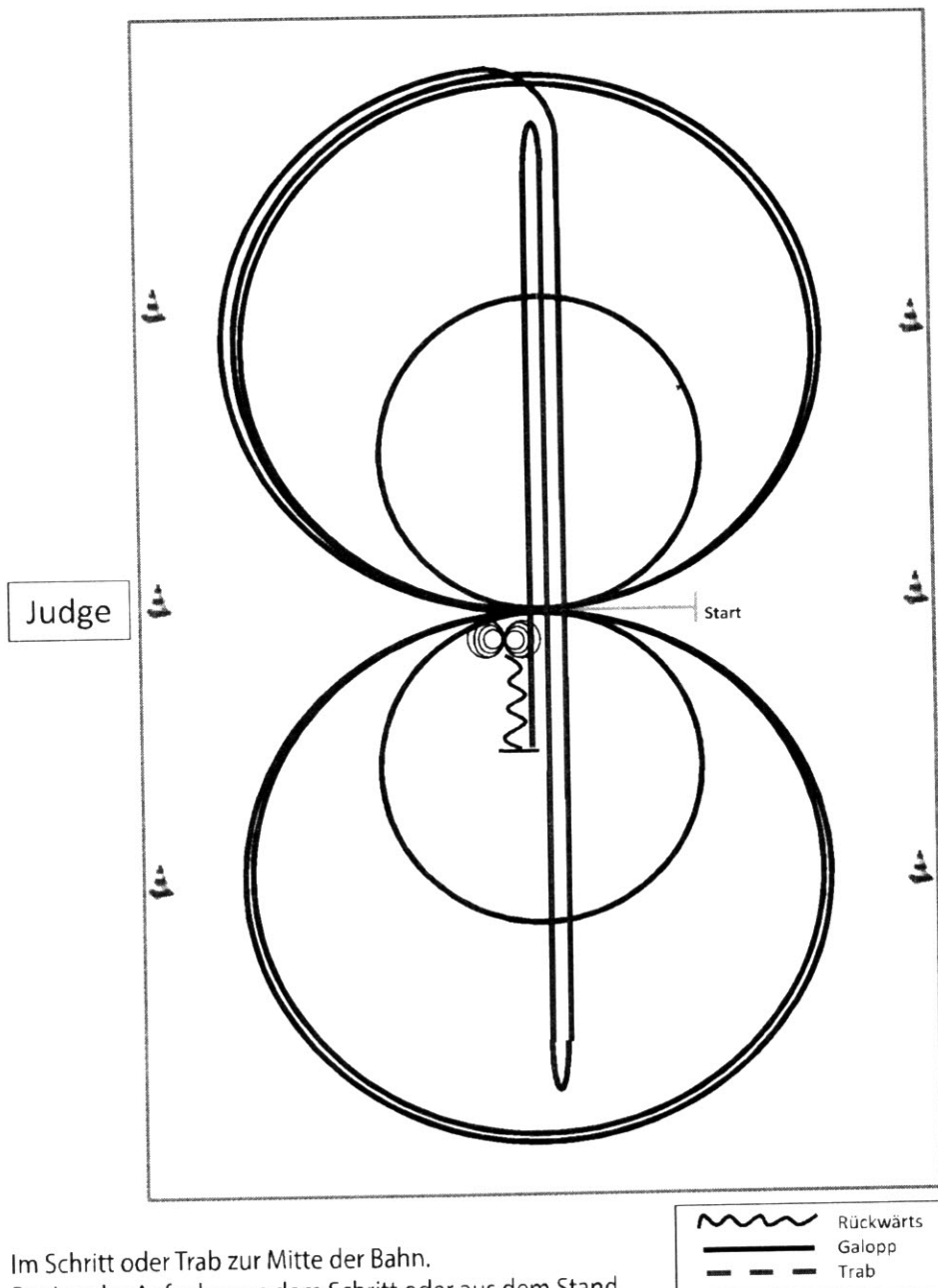

Im Schritt oder Trab zur Mitte der Bahn.
Beginn der Aufgabe aus dem Schritt oder aus dem Stand.

- 1) 3 Zirkel Galopp (**rechts**), **1. klein** und langsam, 2. + 3. groß und schnell, Galoppwechsel bei X
- 2) 3 Zirkel Galopp (**links**), **1. klein** und langsam, 2. + 3. groß und schnell, Galoppwechsel bei X
- 3) Galopp (**rechts**) auf dem Zirkel, der nicht geschlossen wird, Run Down auf der Mittellinie, Sliding Stop hinter dem **Endmarker**, Rollback **rechts**, kein Verharren
- 4) Run Down auf der Mittellinie, Sliding Stop hinter dem **Endmarker**, Rollback **links**, kein Verharren
- 5) Run Down auf der Mittellinie, Sliding Stop hinter dem **Mittelmarker**, Rückwärtsrichten bis zur Mitte der Bahn oder mind. 3,00 m, Verharren
- 6) 4 Spins **rechts**, Verharren
- 7) 4 Spins **links**, Verharren

Der Reiter muss das Kopfstück zur Gebisskontrolle vor dem Richter abnehmen.

Reining Pattern 4

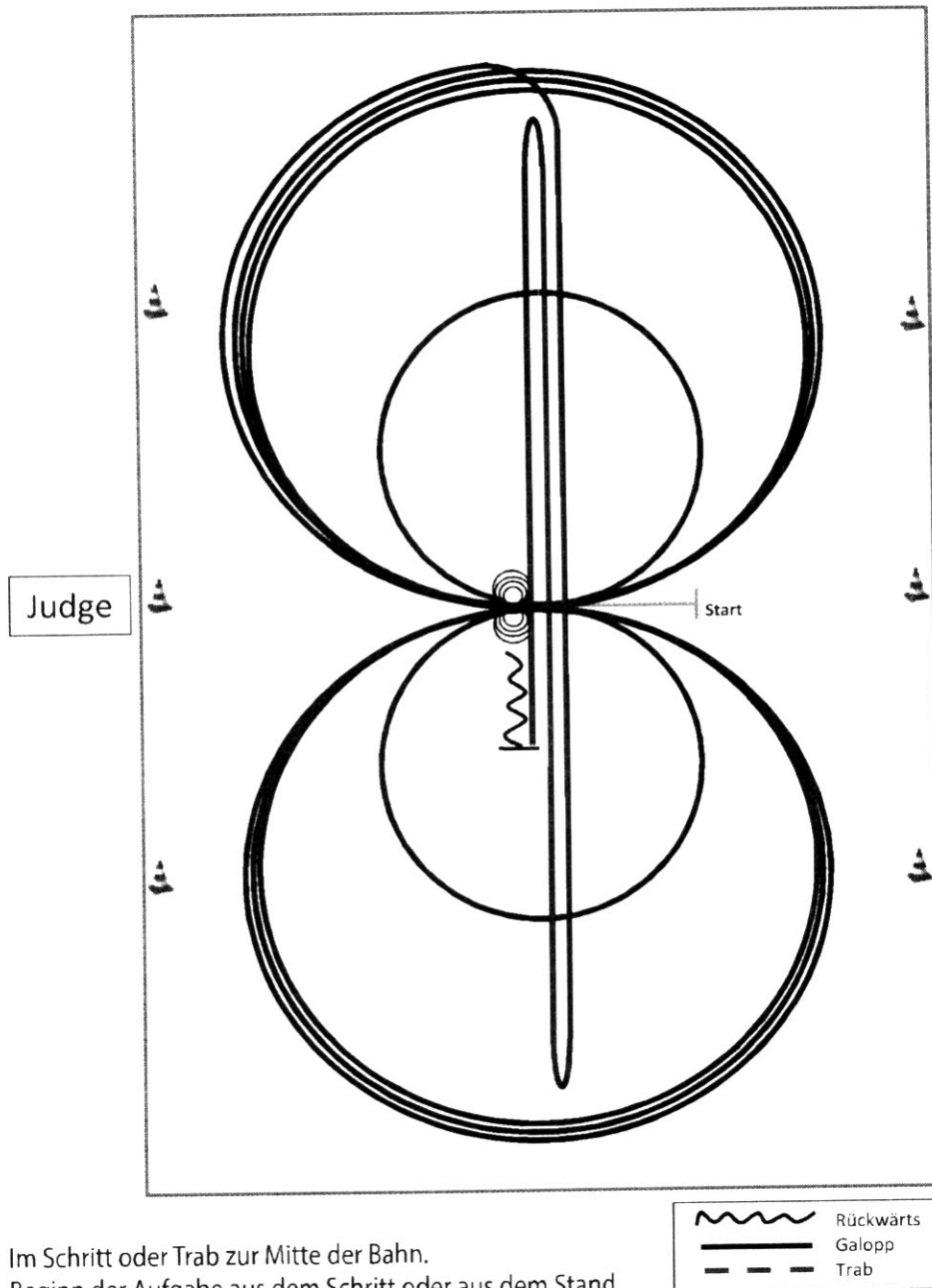

Im Schritt oder Trab zur Mitte der Bahn.
Beginn der Aufgabe aus dem Schritt oder aus dem Stand.

- 1) 3 Zirkel Galopp (**rechts**), 1. + 2. groß und schnell, **3. klein** und langsam, Stop bei X
- 2) 4 Spins **rechts**, Verharren
- 3) 3 Zirkel Galopp (**links**), 1. + 2. groß und schnell, **3. klein** und langsam, Stop bei X
- 4) 4 Spins **links**, Verharren
- 5) 1 Zirkel Galopp (**rechts**) groß und schnell, Galoppwechsel bei X, 1 Zirkel Galopp (**links**) groß und schnell, Galoppwechsel bei X (figure 8)
- 6) Galopp (**rechts**) auf dem Zirkel, der nicht geschlossen wird, Run Down auf der Mittellinie, Sliding Stop hinter dem Endmarker, Rollback **rechts**, kein Verharren
- 7) Run Down auf der Mittellinie, Sliding Stop hinter dem **Endmarker**, Rollback **links**, kein Verharren
- 8) Run Down auf der Mittellinie, Sliding Stop hinter dem **Mittelmarker**, Rückwärtsrichten bis zur Mitte der Bahn oder mind. 3,00 m, Verharren

Der Reiter muss das Kopfstück zur Gebisskontrolle vor dem Richter abnehmen.

Reining Pattern 9

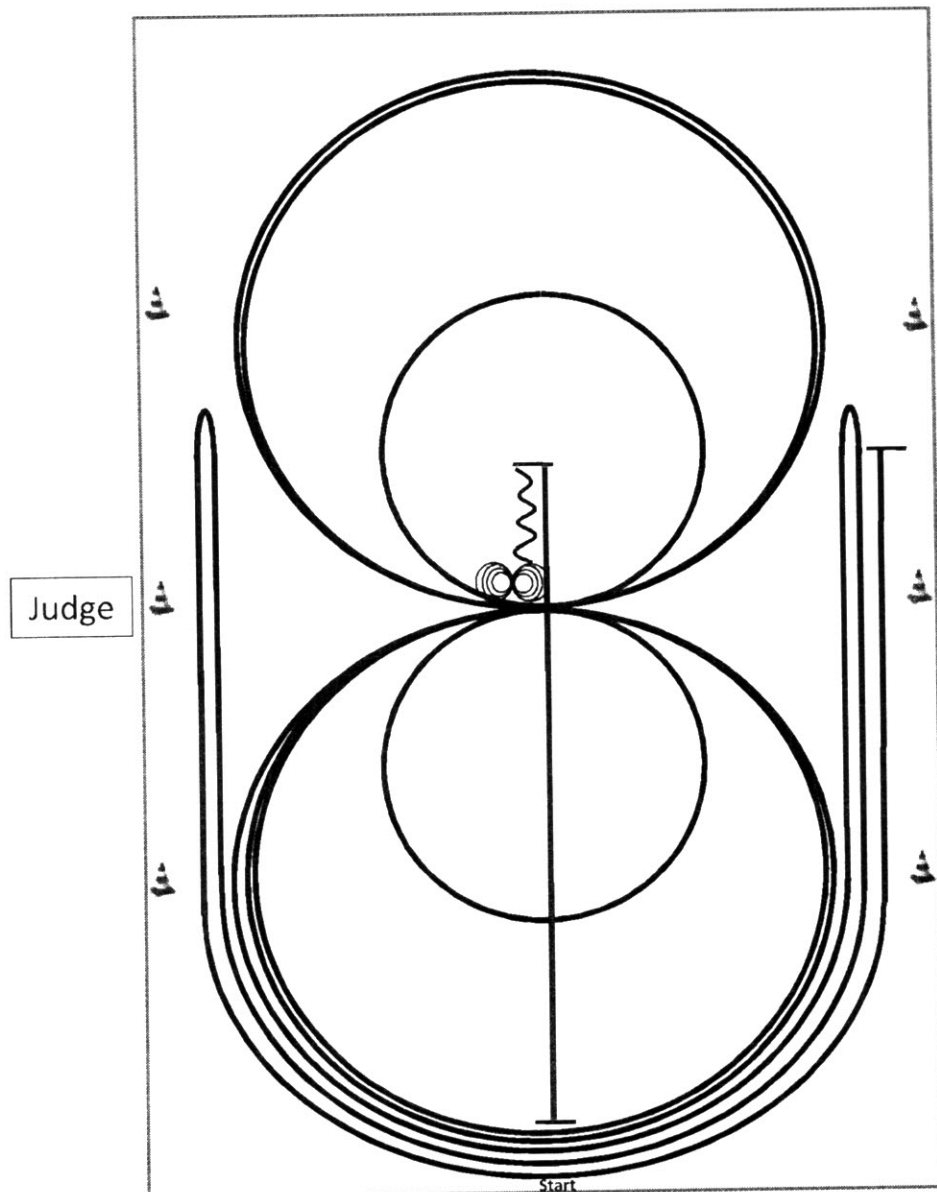

- | | |
|--|-----------|
| | Rückwärts |
| | Galopp |
| | Trab |
- 1) Run Down auf der Mittellinie, Sliding Stop hinter dem **Mittelmarker**, Rückwärtsrichten bis zur Mitte der Bahn oder mind. 3,00 m, Verharren
 - 2) 4 Spins **rechts**, Verharren
 - 3) 4¼ Spins **links**, Verharren
 - 4) 3 Zirkel Galopp (**links**), 1. **klein** und langsam, 2. + 3. groß und schnell, Galoppwechsel bei X
 - 5) 3 Zirkel Galopp (**rechts**), 1. **klein** und langsam, 2. + 3. groß und schnell, Galoppwechsel bei X
 - 6) Galopp (**links**) auf dem Zirkel, der nicht geschlossen wird, Run Down entlang der langen Seite, Sliding Stop mind. 6,00 m von der Bande entfernt hinter dem **Mittelmarker**, Rollback **rechts**, kein Verharren
 - 7) Galopp (**rechts**) auf dem Zirkel, der nicht geschlossen wird, Run Down entlang der langen Seite, Sliding Stop mind. 6,00 m von der Bande entfernt hinter dem **Mittelmarker**, Rollback **links**, kein Verharren
 - 8) Galopp (**links**) auf dem Zirkel, der nicht geschlossen wird, Run Down entlang der langen Seite, Sliding Stop mind. 6,00 m von der Bande entfernt hinter dem **Mittelmarker**, Verharren

Der Reiter muss das Kopfstück zur Gebisskontrolle vor dem Richter abnehmen.

Reining Pattern 15 (nur für LK 4)

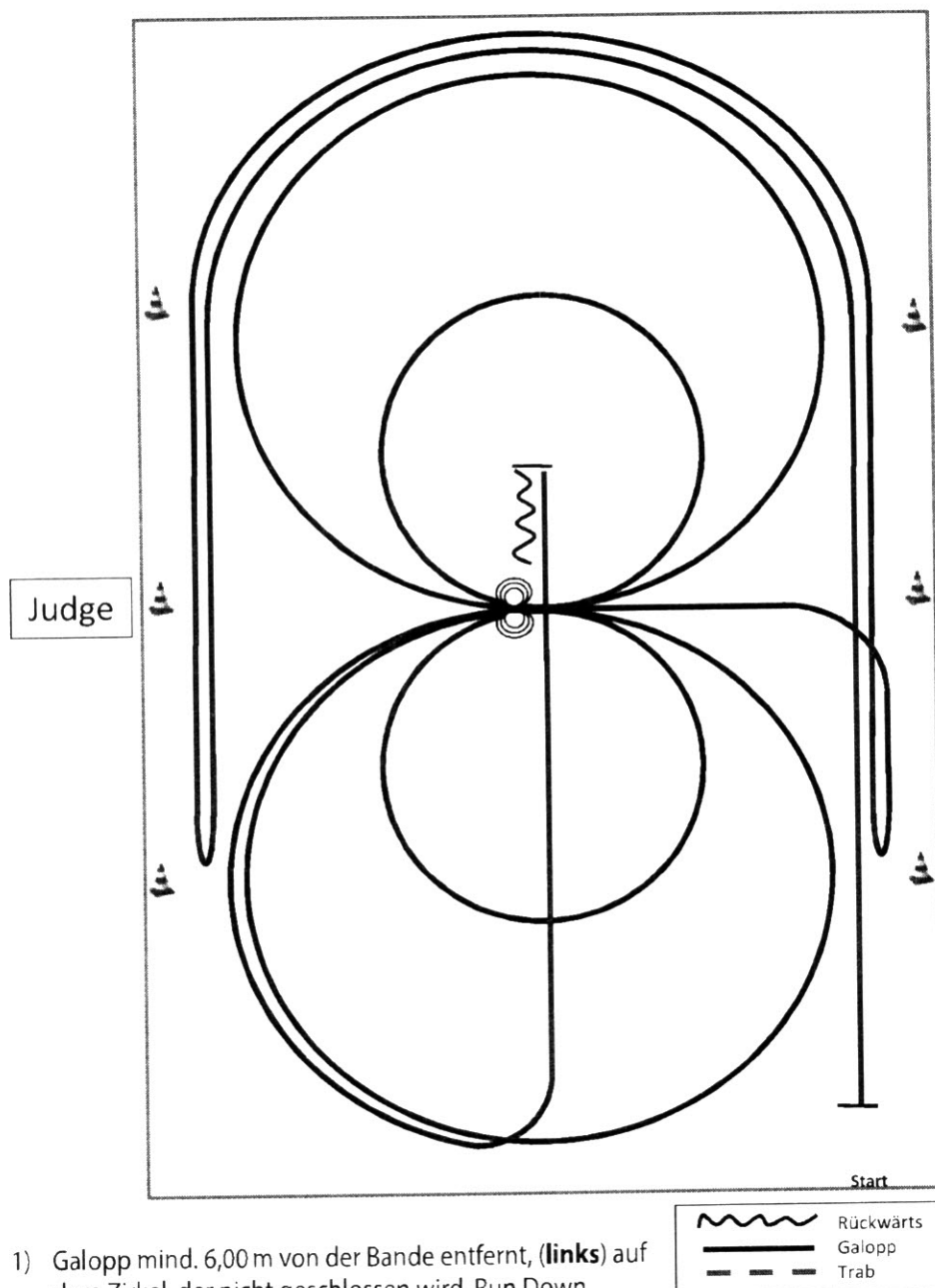

- 1) Galopp mind. 6,00 m von der Bande entfernt, (**links**) auf dem Zirkel, der nicht geschlossen wird, Run Down entlang der langen Seite, Stop mind. 6,00 m von der Bande entfernt hinter dem **Mittelmarker**, Rollback **rechts**, kein Verharren
- 2) Galopp, (**rechts**) auf dem Zirkel, der nicht geschlossen wird, Run Down entlang der langen Seite, Stop mind. 6,00 m von der Bande entfernt hinter dem **Mittelmarker**, Rollback **links**, kein Verharren, Galopp zu X
- 3) 2 Zirkel Galopp (**links**), 1. groß und schnell, 2. **klein** und langsam, Stop bei X
- 4) 3 Spins **links**, Verharren
- 5) 2 Zirkel Galopp (**rechts**), 1. groß und schnell, 2. **klein** und langsam, Stop bei X
- 6) 3 Spins **rechts**, Verharren
- 7) Galopp (**links**) auf dem Zirkel, der nicht geschlossen wird, Run Down auf der Mittellinie, Stop hinter dem **Mittelmarker**
- 8) Rückwärtsrichten mind. 3,00 m, Verharren

Der Reiter muss das Kopfstück zur Gebisskontrolle vor dem Richter abnehmen.

Superhorse Pattern 4

(Empfohlen für Hallen oder Plätze ab 20x40m)

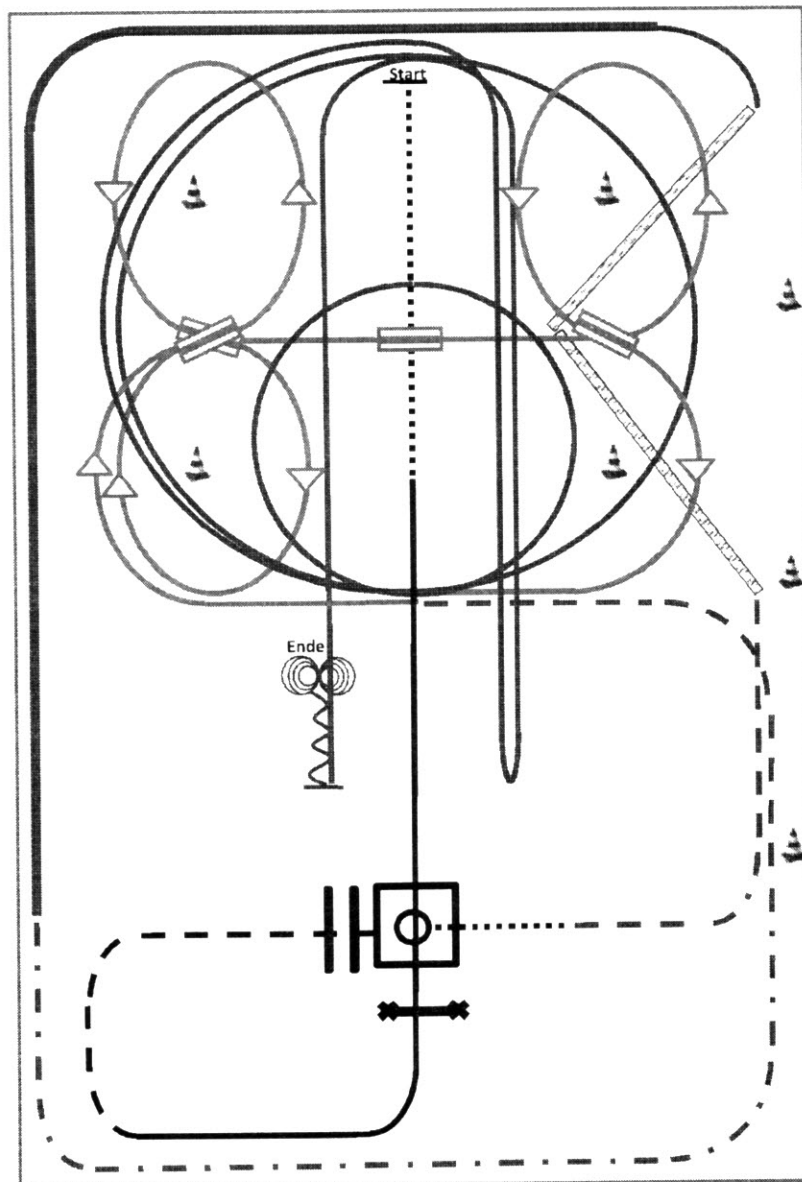

- 1) Walk, Lope, Lope over (TH)
- 2) Jog over, Jog in (TH)
- 3) 360° Turn either way, Walk out (TH)
- 4) Trot, Two-Track **links** und **rechts** (RR)
- 5) Lope, Extended Lope (RR)
- 6) Extended Trot, Trot (RR)
- 7) 2 Galoppwechsel auf der Linie (WR)
- 8) Galoppwechsel mit Seitenwechsel (WR)
- 9) Galoppwechsel auf der Linie (WR)
- 10) 2 Zirkel Galopp (**rechts**), 1. **klein** und langsam, 2. groß und schnell (RN)
- 11) Galopp (**rechts**) auf dem Zirkel, der nicht geschlossen wird, Run Down entlang der langen Seite, Sliding Stop mind. 6,00 m von der Bande entfernt hinter dem Mittelmarker, Rollback **links**, kein Verharren
Galopp (**links**) auf dem Zirkel, der nicht geschlossen wird, Run Down entlang der langen Seite, Sliding Stop mind. 6,00 m von der Bande entfernt hinter dem Mittelmarker, Rückwärtsrichten mind. 3,00 m, Verharren (RN)
- 12) 4 Spins **links**, 4 Spins **rechts** (RN)

Superhorse Pattern 8

(Empfohlen für Hallen oder Plätze ab 20x40m)

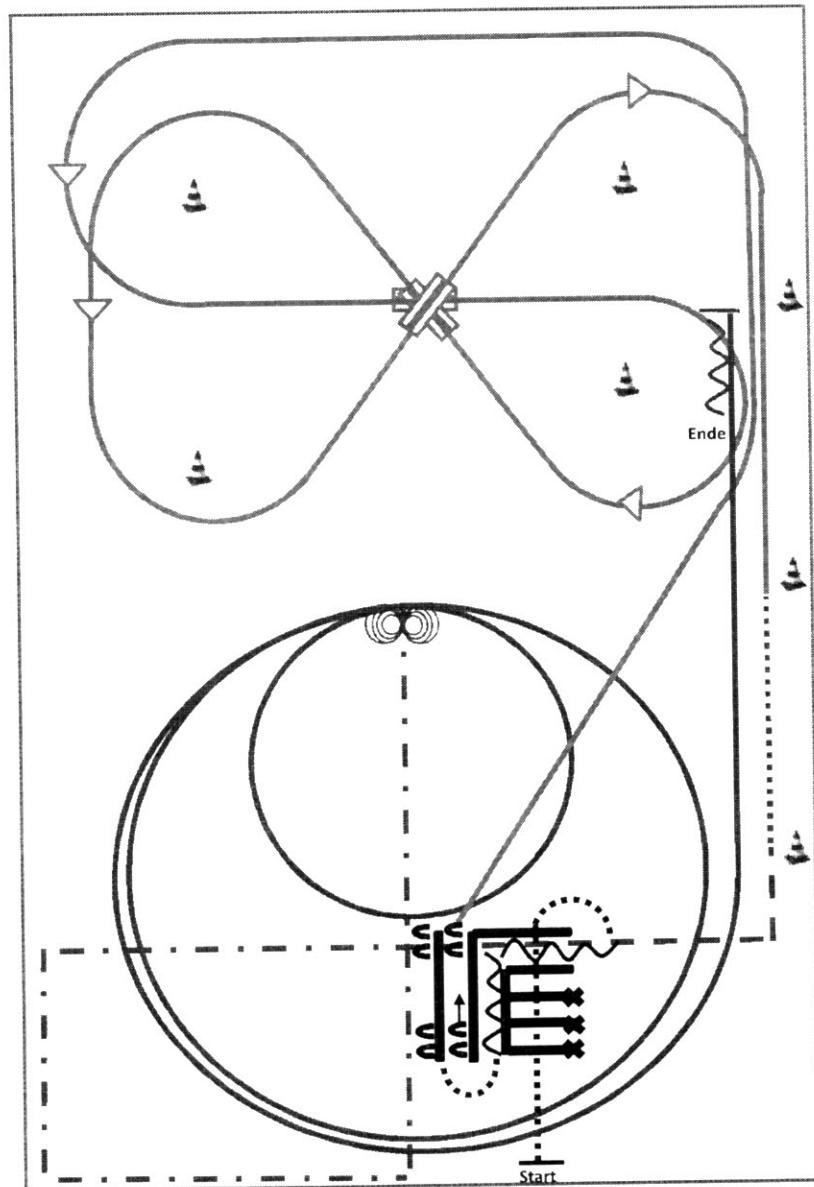

- 1) Walk over (TH)
- 2) Back up (TH)
- 3) Sidepass **rechts** (TH)
- 4) Galoppwechsel mit Seitenwechsel (WR)
- 5) Galoppwechsel mit Seitenwechsel (WR)
- 6) Galoppwechsel mit Seitenwechsel (WR)
- 7) Walk, Trot (RR)
- 8) Trot over (RR)
- 9) Extended Trot Corners, Stop (RR)
- 10) 4 Spins **rechts**, 4 $\frac{1}{4}$ Spins **links** (RN)
- 11) 2 Zirkel Galopp (**links**), 1. **klein** und langsam, 2. groß und schnell (RN)
- 12) Galopp (**links**) auf dem Zirkel, der nicht geschlossen wird, Run Down entlang der langen Seite, Sliding Stop hinter dem Mittelmarker, Rückwärtsrichten mind. 3,00 m Verharren (RN)

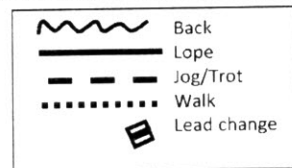

Pattern Ranch Riding #6 - Q sen. LK 1/2

Arenagröße: mind. 20 x 40 m

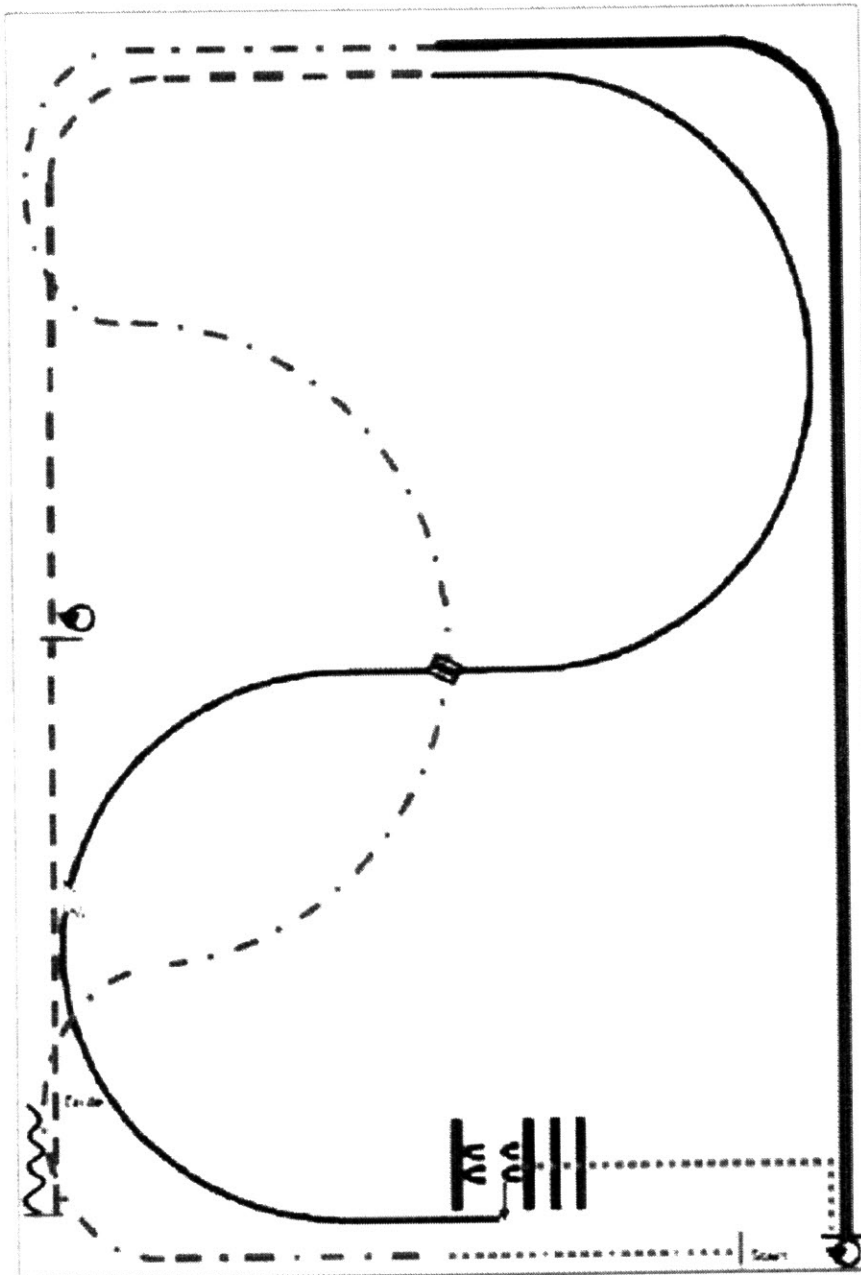

- (1) Walk
- (2) Extended Trot Schlangenlinien
- (3) Extended Lope rechts
- (4) Stop, 180° Turn rechts
- (5) Walk
- (6) Walk over, Sidepass links
- (7) Rechtsgalopp
- (8) Galoppwechsel (fliegend oder einfach)
- (9) Linksgalopp
- (10) Trot
- (11) Stop, 360° Turns (beide Richtungen)
- (12) Trot, Stop, Back up

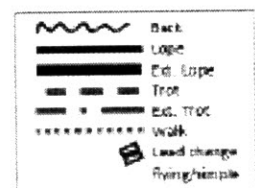

Pattern Ranch Riding #11 - Q sen. LK 1/2

Arenagröße: mind. 20 x 40 m

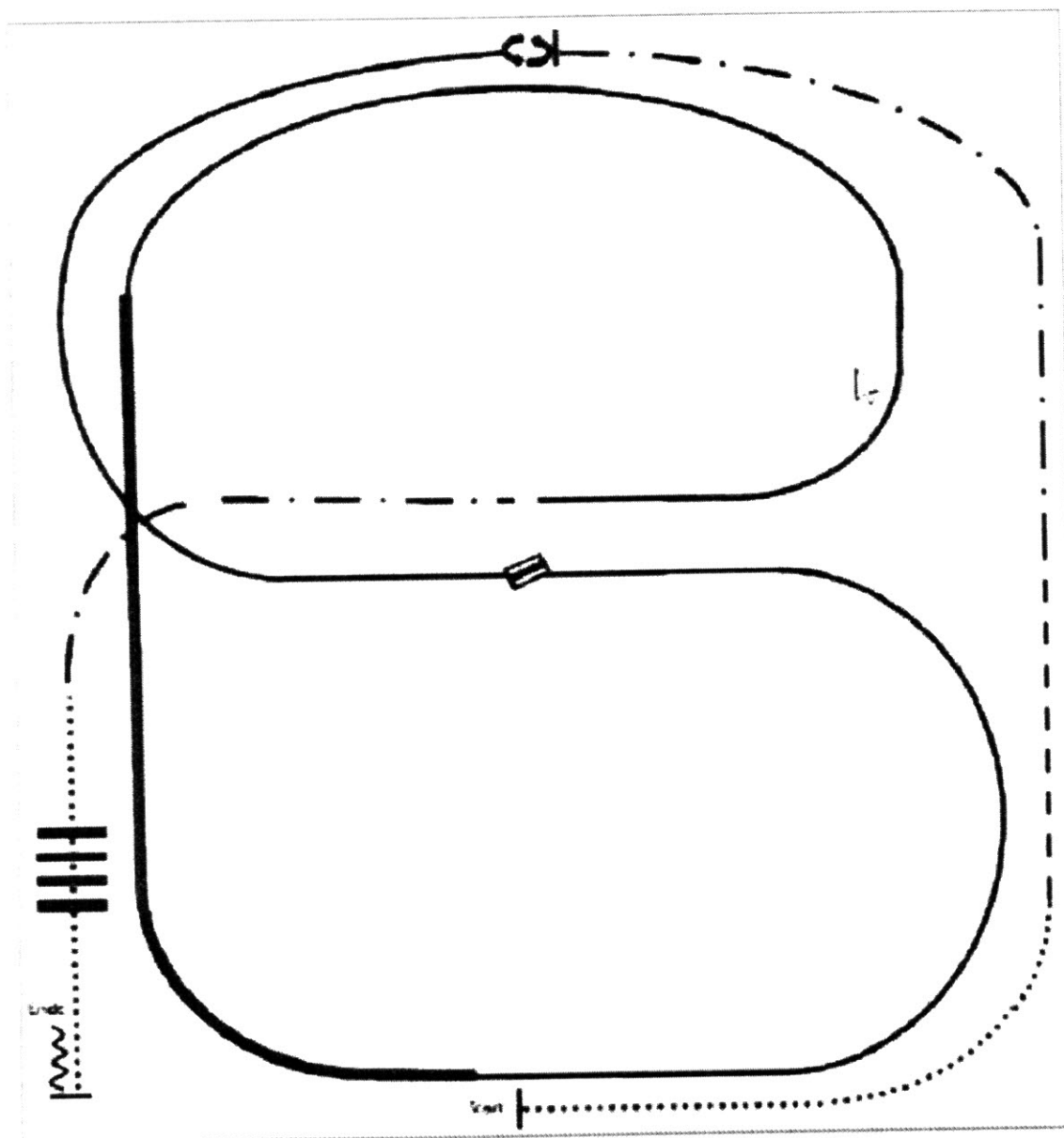

- (1) Walk
- (2) Trot
- (3) Extended Trot, Stop
- (4) 360° Turn links
- (5) Linksgalopp
- (6) Galoppwechsel (fliegend oder einfach)
- (7) Rechtsgalopp
- (8) Extended Lope rechts
- (9) Rechtsgalopp
- (10) Extended Trot
- (11) Walk over
- (12) Stop, Back up

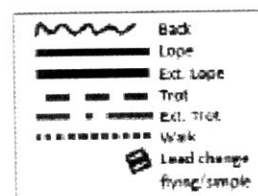

Pattern Ranch Riding #20 - Qjun. LK 1/2 LK 3

Arenagröße:
Mind. 25 x 50 m

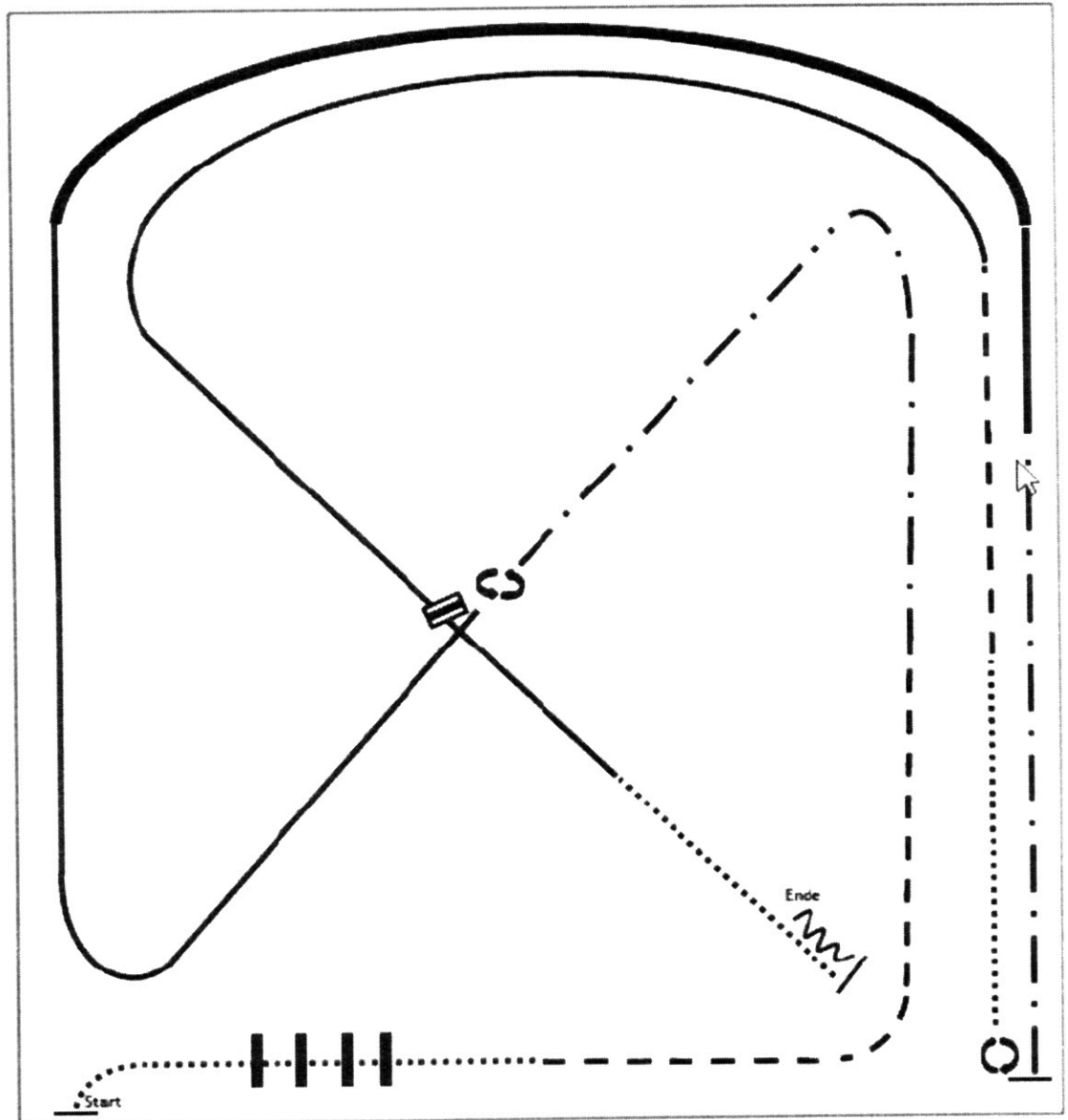

- (1) Walk over
- (2) Trot
- (3) Extended Trot
- (4) Stop, 360° Turn rechts
- (5) Rechtsgalopp
- (6) Extended Lope rechts, Rechtsgalopp
- (7) Extended Trot
- (8) Stop, 540° Turn links
- (9) Walk
- (10) Trot
- (11) Linksgalopp
- (12) Galoppwechsel (fliegend oder einfach),
Rechtsgalopp
- (13) Walk, Stop, Back up

Pattern Ranch Riding - #24 - LK1-3

Arenagröße:
Mind. 20 x 40 m

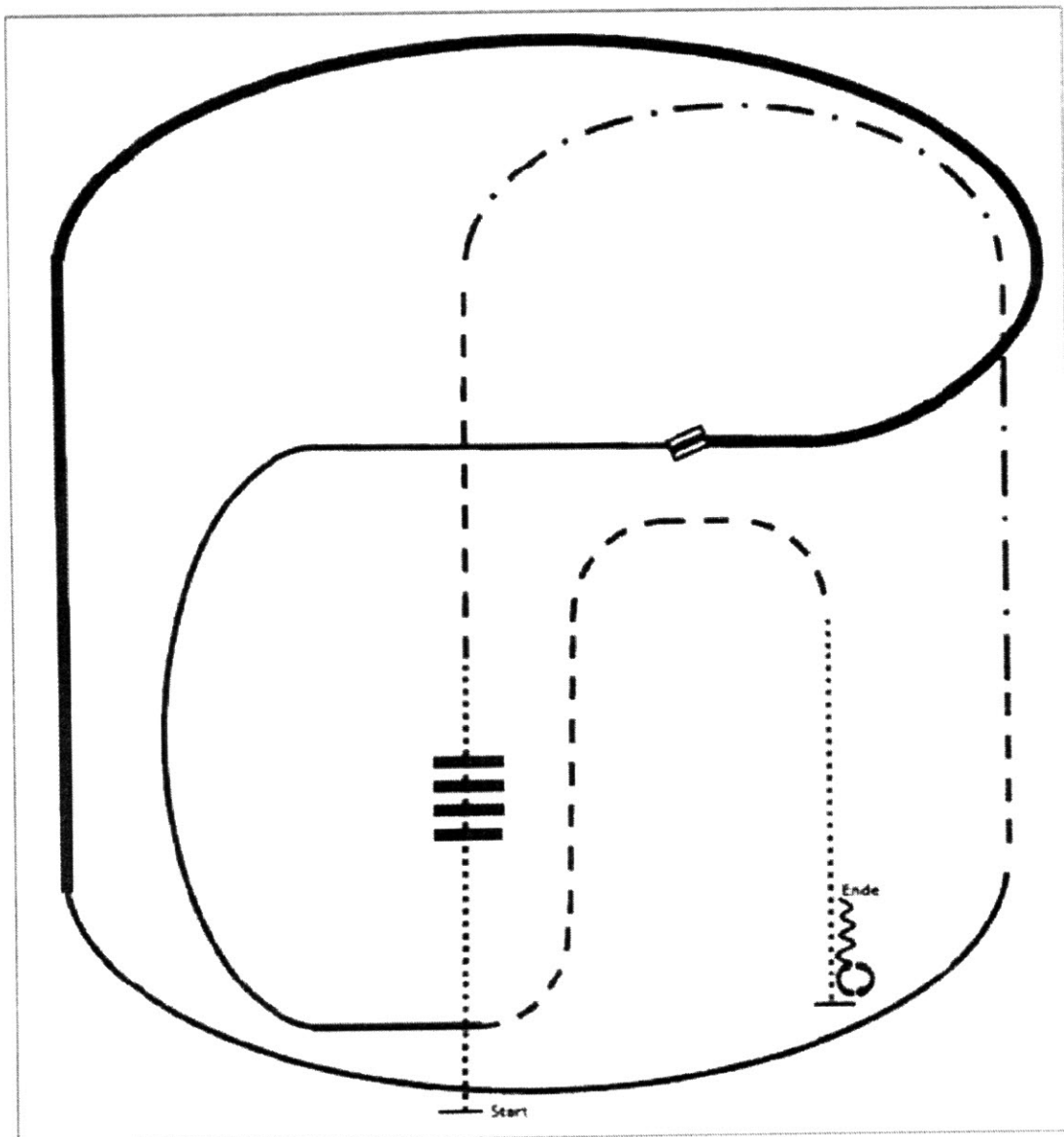

- (1) Walk over
- (2) Trot
- (3) Extended Trot, Trot
- (4) Rechtsgalopp
- (5) Extended Lope rechts
- (6) Galoppwechsel (fliegend oder einfach)
- (7) Linksgalopp
- (8) Trot
- (9) Walk
- (10) Stop, Turn 360° Turns (beide Richtungen)
- (11) Back up

Pattern Ranch Riding #27 - LK 4/5

Arenagröße:
Mind. 20 x 40 m

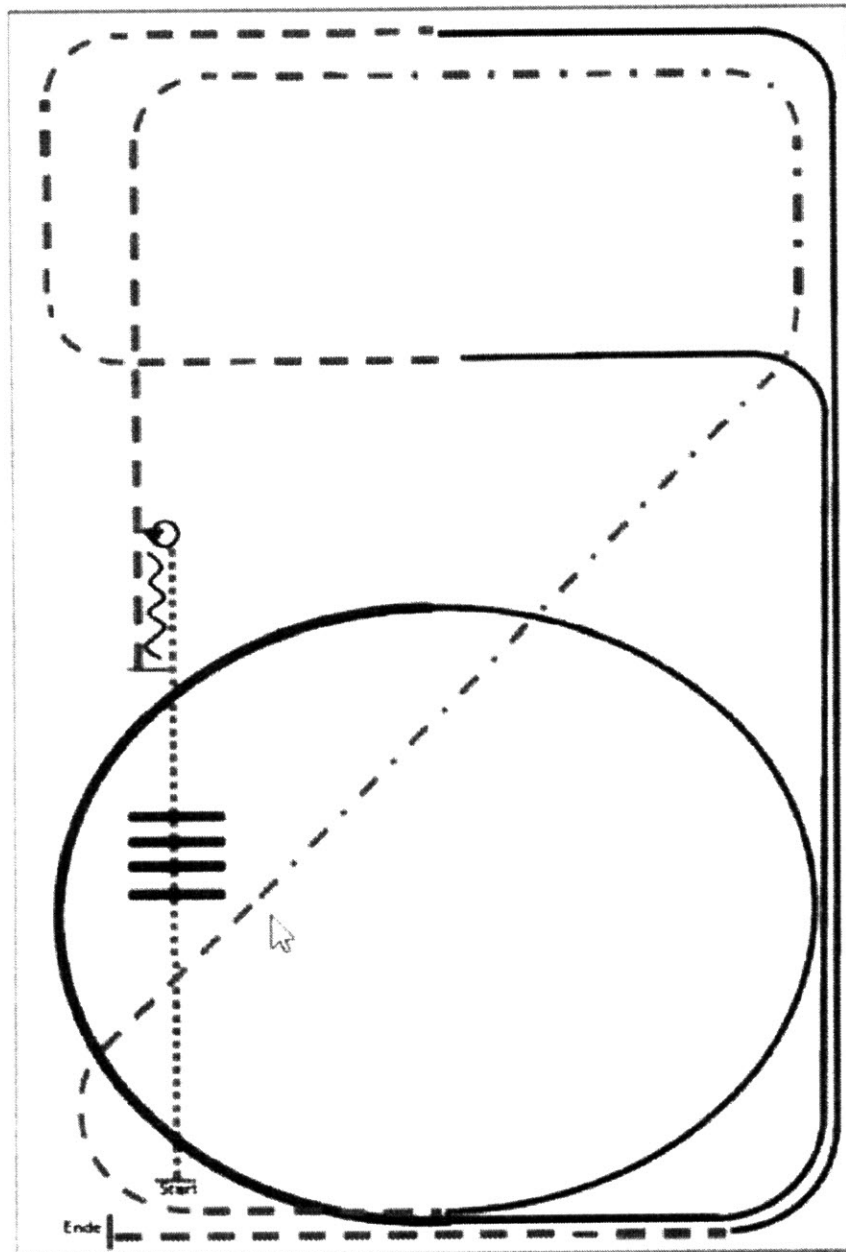

- (1) Walk
- (2) Walk over, Walk
- (3) Stop, 360° Turn (rechts oder links)
- (4) Back
- (5) Trot
- (6) Extended Trot, Trot
- (7) Linksgalopp
- (8) Extended Lope, Lope
- (9) Trot
- (10) Rechtsgalopp
- (11) Trot, Stop

Jungpferde Trail Pattern 4 (4j.)

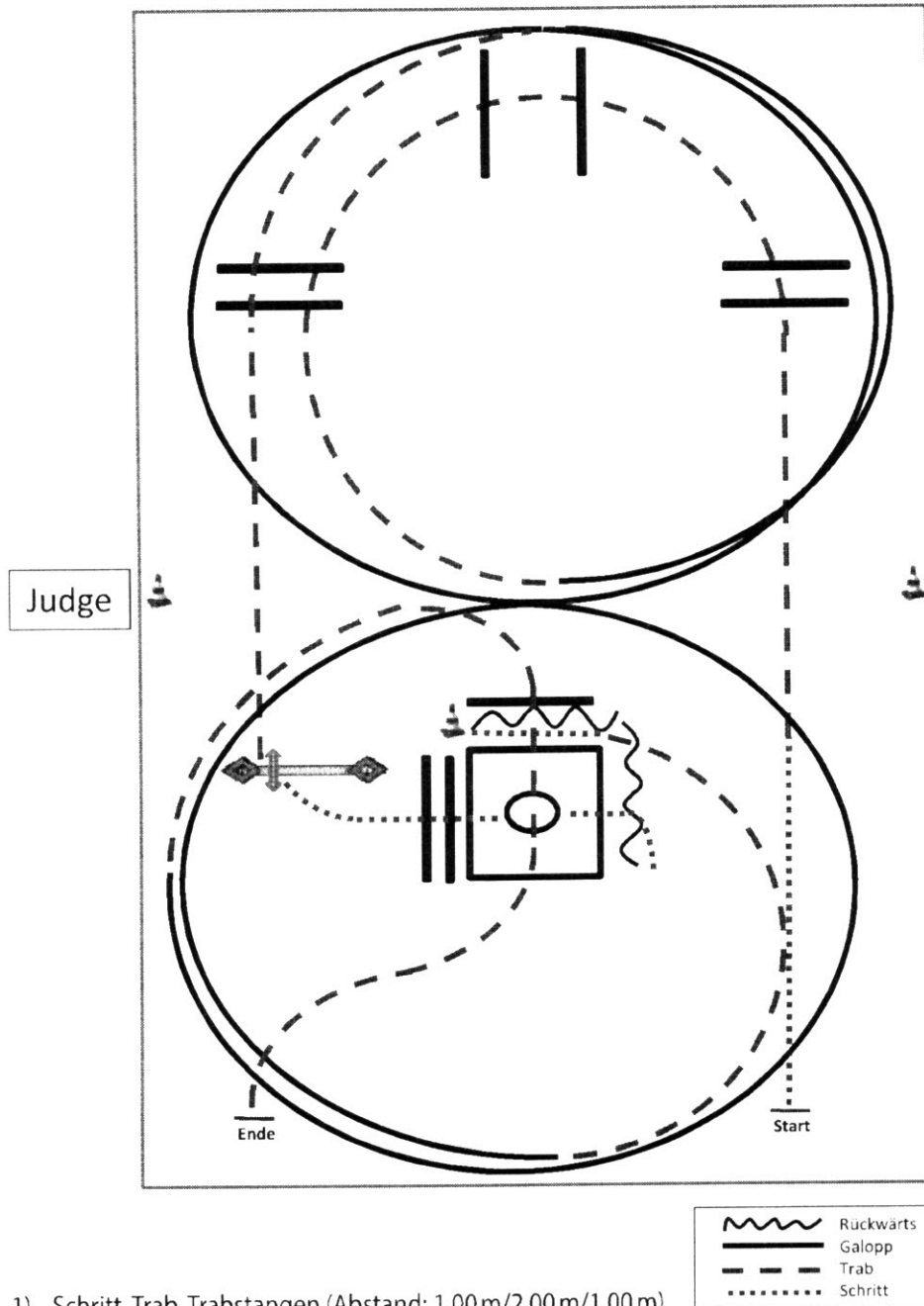

- 1) Schritt, Trab, Trabstangen (Abstand: 1,00m/2,00m/1,00 m)
- 2) Linksgalopp $1\frac{1}{2}$ Zirkel, Trabstangen
- 3) Tor
- 4) Schritt, Schrittstangen (Abstand: 0,60 m), Box 360 (li. oder re.), Schritt
- 5) Rückwärtsrichten L (Abstand: 1,00 m), Schritt, Trab $\frac{1}{2}$ Zirkel
- 6) Rechtsgalopp $1\frac{1}{4}$ Zirkel , Trabstangen, Anhalten

Jungferde Trail Pattern 5 (5j.)

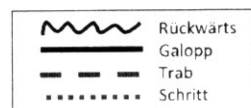
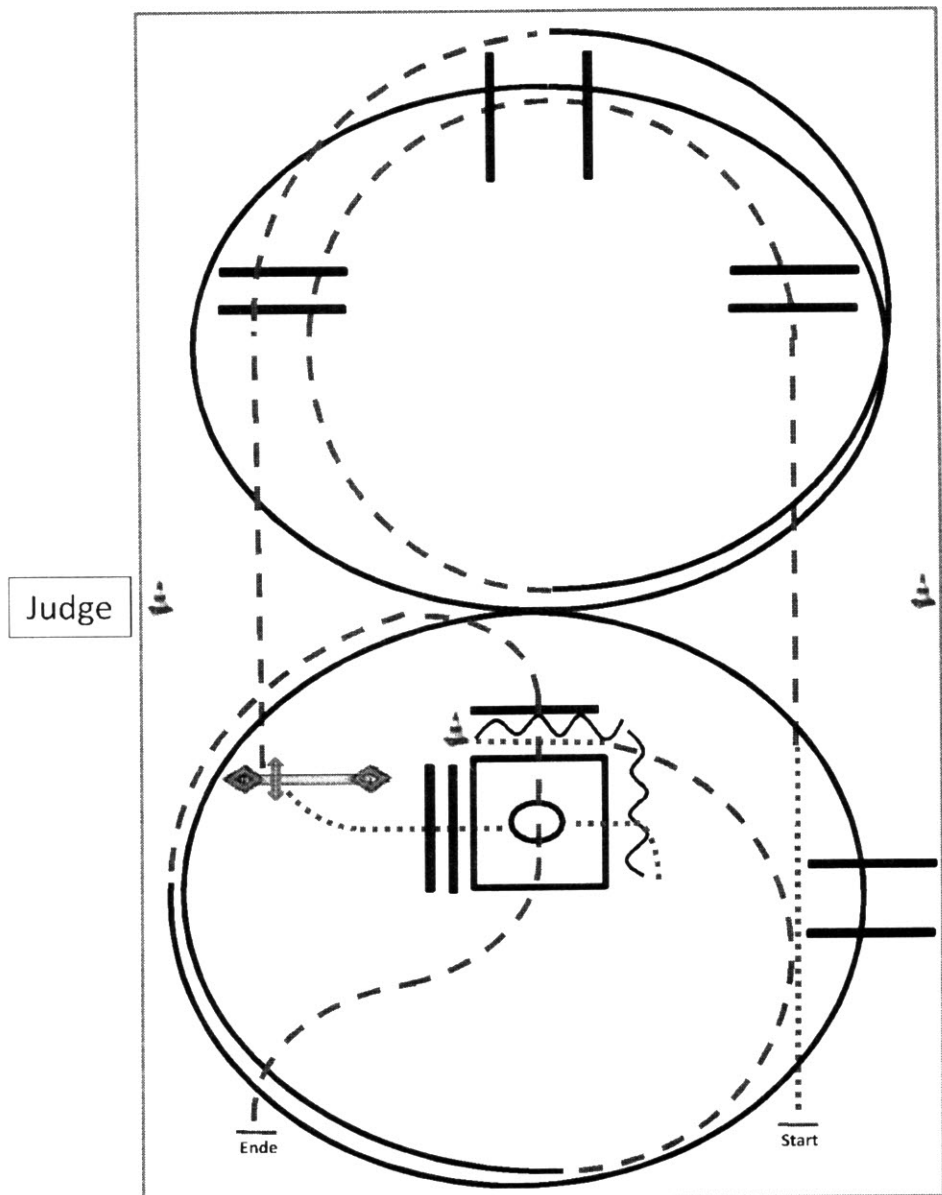

- 1) Schritt, Trab, Trabstangen (Abstand: 1,00 m/2,00 m/1,00 m)
- 2) Linksgalopp inkl. Galoppstangen, 1½ Zirkel, Trabstangen
- 3) Tor
- 4) Schritt, Schrittstangen (Abstand: 0,60 m), Box 360 (li. oder re.), Schritt
- 5) Rückwärtsrichten L (Abstand: 1,00 m), Schritt, Trab ½ Zirkel
- 6) Rechtsgalopp 1¼ Zirkel inkl. Galoppstangen (Abstand: 2,00 m), Trabstangen, Anhalten

Jungpferde Basis Pattern 3 (4j.)

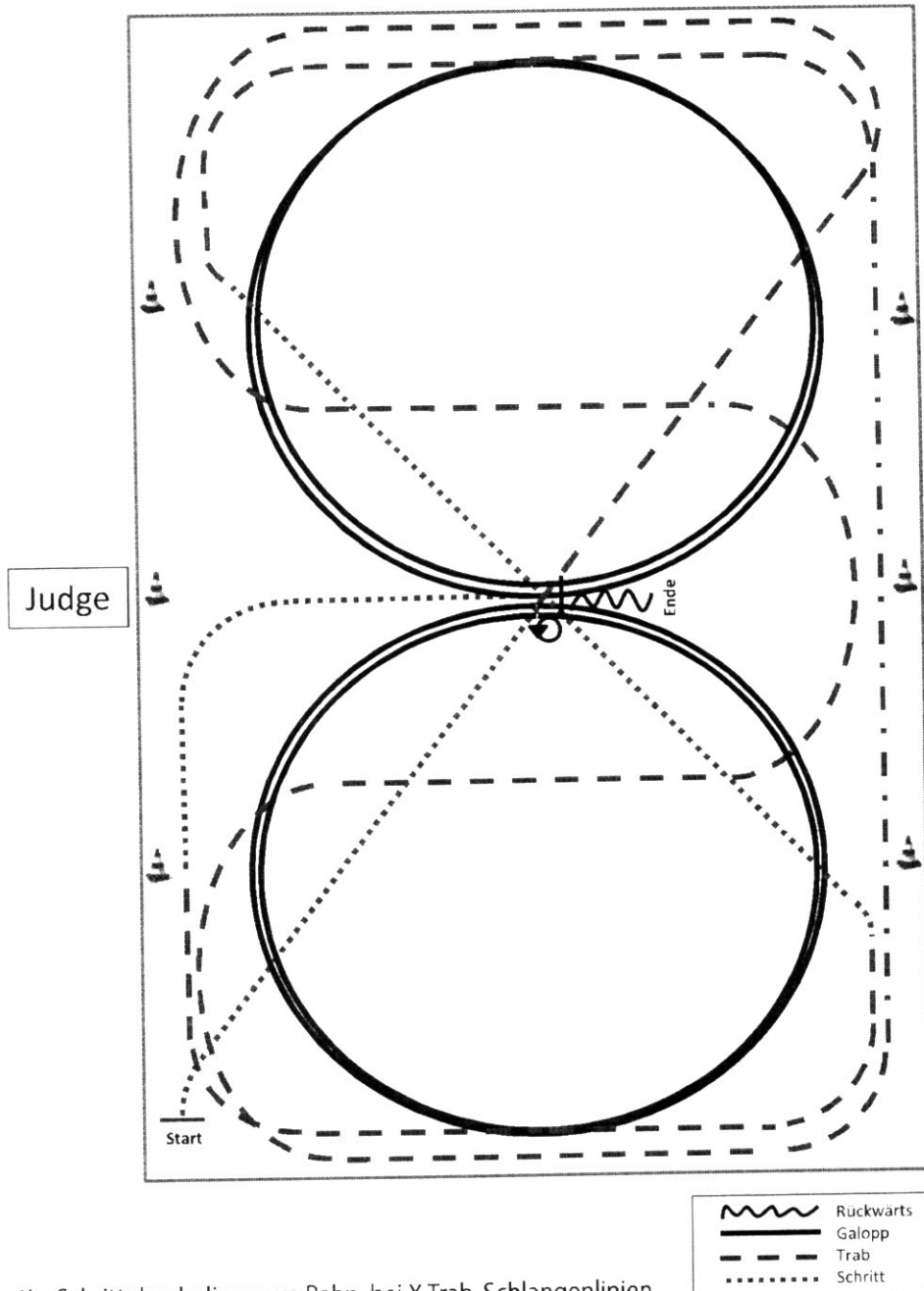

- 1) Schritt durch die ganze Bahn, bei X Trab, Schlangenlinien durch die Bahn drei Bögen
- 2) An der langen Seite Tritte verlängern (Leichttraben erlaubt)
- 3) Mitte der kurzen Seite 2 Zirkel Linksgalopp, Mitte der kurzen Seite Trab
- 4) Im Schritt durch die ganze Bahn wechseln, vor Erreichen des Hufschlags Trab
- 5) Mitte der kurzen Seite 2 Zirkel Rechtsgalopp, Mitte der kurzen Seite Trab
- 6) In Höhe des ersten Markers Schritt, Mitte der langen Seite abwenden, bei X Anhalten, HHW 540° (li. oder re.), eine Pferdelänge Rückwärtsrichten

Verharren, um das Ende der Prüfung anzuzeigen.

Jungferde Basis Pattern 4 (5j.)

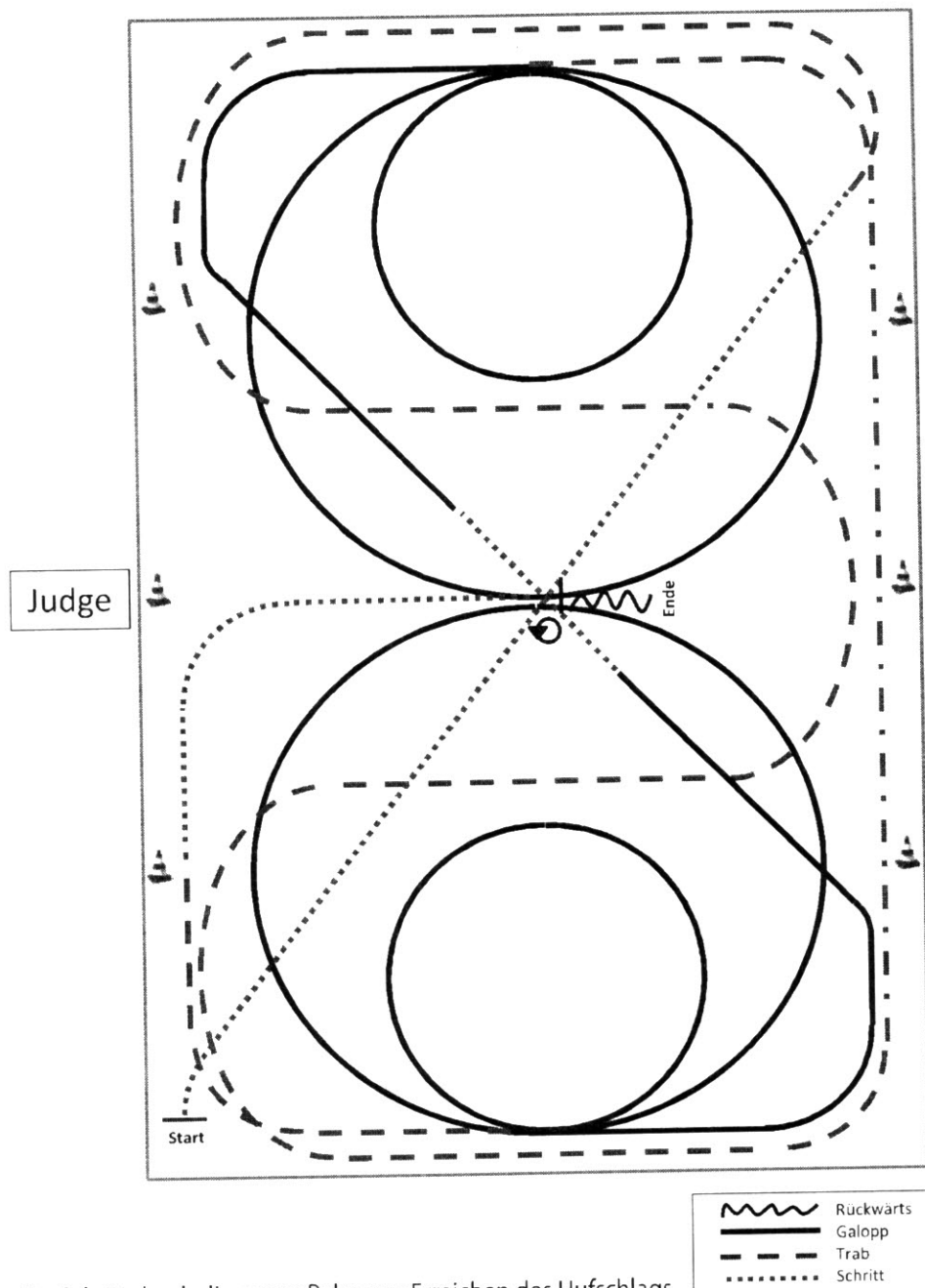

- 1) Schritt durch die ganze Bahn, vor Erreichen des Hufschlags Trab, Schlangenlinien durch die Bahn drei Bögen
- 2) An der langen Seite Tritte verlängern (Leichttraben erlaubt)
- 3) Mitte der kurzen Seite 2 Zirkel Linksgalopp (1. groß, **2. klein**), ganze Bahn
- 4) Durch die ganze Bahn wechseln, bei X einfacher Galoppwechsel über Schritt (mind. 3 Pferdelängen)
- 5) 2 Zirkel Rechtsgalopp (1. groß, **2. klein**)
- 6) Mitte der kurzen Seite Trab, auf Höhe des 1. Markers Schritt
- 7) Mitte der langen Seite abwenden, bei X Anhalten, HHW 540° (li. oder re.), eine Pferdelänge Rückwärtsrichten

Verharren, um das Ende der Prüfung anzuzeigen.

Jungpferde Reining Pattern 3 (4j./5j.)

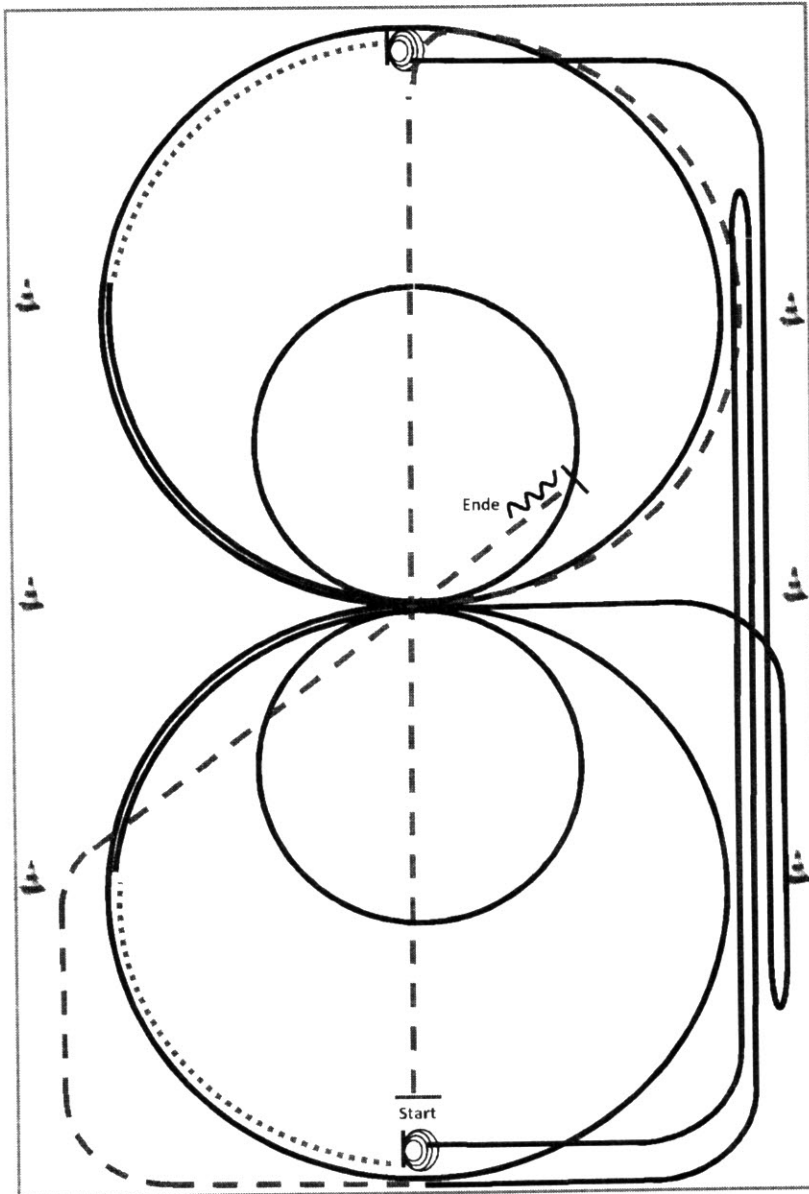

	Rückwärts
	Galopp
	Trab
	Schritt

- 1) Trab durch die Länge der Bahn, Trab ½ Zirkel
- 2) 2 Zirkel Galopp (**rechts**), 1. groß und schnell, **2. klein** und langsam, weiter ¼ Zirkel, Schritt bis Mitte kurze Seite, Stop
- 3) 4 Spins **rechts**, Verharren
- 4) Galopp (**rechts**) auf dem Zirkel, der nicht geschlossen wird, Run Down entlang der langen Seite, Sliding Stop mind. 6,00 m von der Bande entfernt hinter dem **Endmarker**, Rollback **links**, kein Verharren, Galopp bis X
- 5) 2 Zirkel Galopp (**links**), 1. groß und schnell, **2. klein** und langsam, weiter ¼ Zirkel, Schritt bis Mitte kurze Seite, Stop
- 6) 4 Spins **links**, Verharren
- 7) Galopp (**links**) auf dem Zirkel, der nicht geschlossen wird, Run Down entlang der langen Seite, Sliding Stop mind. 6,00 m von der Bande entfernt hinter dem **Endmarker**, Rollback **rechts**, kein Verharren
- 8) Galopp bis Mitte kurze Seite, Trab, auf der Diagonalen, hinter X Stop, Rückwärtsrichten mind. 3,00 m, Verharren

Der Reiter muss das Kopfstück zur Gebisskontrolle vor dem Richter abnehmen.

Youngstars Challenge Pattern 3 (6j.)

(Empfohlen für Hallen oder Plätze ab 20x40m)

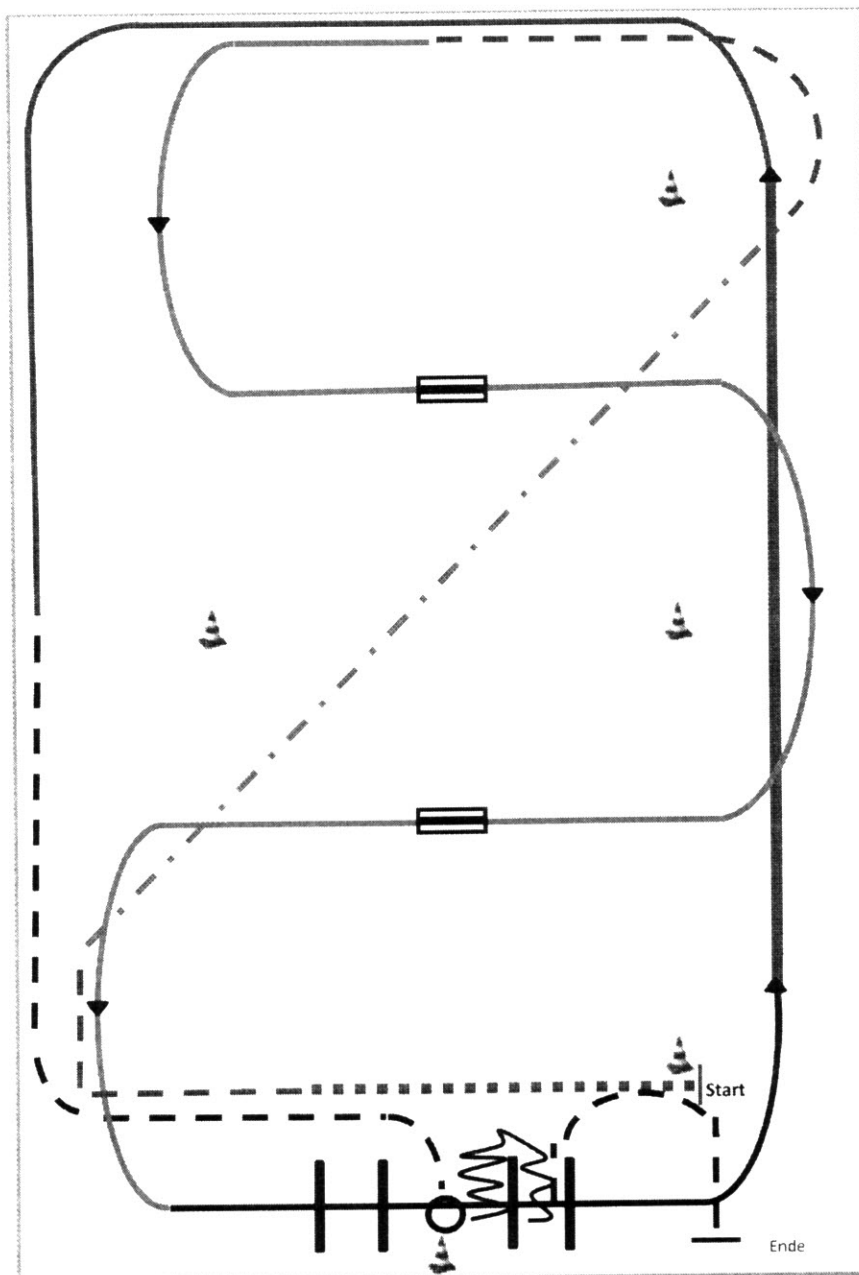

- 1) Extended Walk (RR)
- 2) Trot, Extended Trot, Trot (RR)
- 3) Galoppwechsel mit Seitenwechsel (WR)
- 4) Galoppwechsel mit Seitenwechsel (WR)
- 5) Lope over Linksgalopp (TH)
- 6) Extended Lope, Lope (RR)
- 7) Jog, Jog in, 360° Turn either way (TH)
- 8) Back up, Jog out (TH)

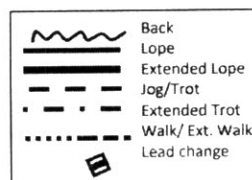

Reining Pattern 6

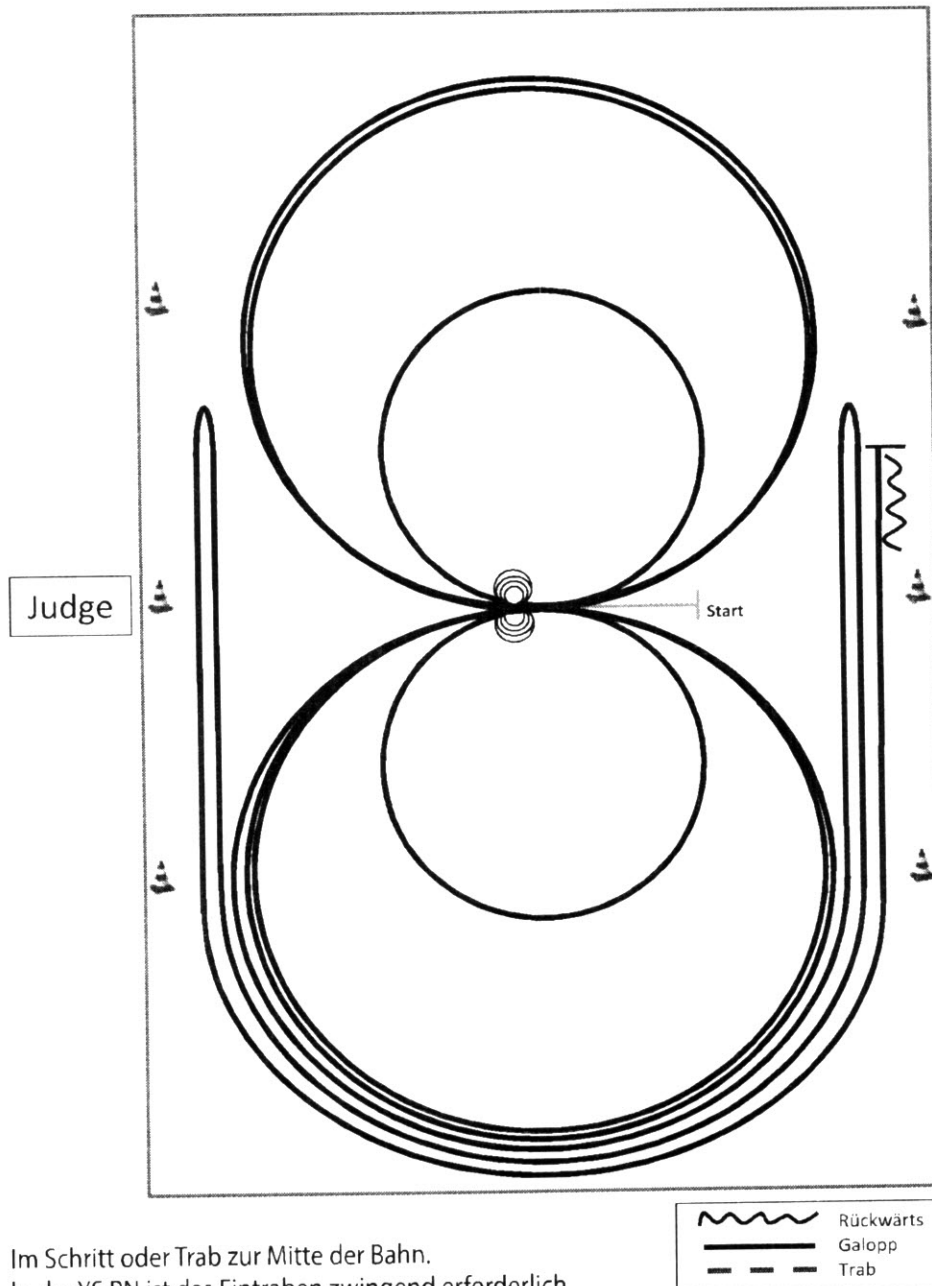

Im Schritt oder Trab zur Mitte der Bahn.
 In der YS RN ist das Eintraben zwingend erforderlich.
 Beginn der Aufgabe aus dem Schritt oder aus dem Stand.

- 1) 4 Spins **rechts**, Verharren
- 2) 4 Spins **links**, Verharren
- 3) 3 Zirkel Galopp (**links**), 1. + 2. groß und schnell, **3. klein** und langsam, Galoppwechsel bei X
- 4) 3 Zirkel Galopp (**rechts**), 1. + 2. groß und schnell, **3. klein** und langsam, Galoppwechsel bei X
- 5) Galopp (**links**) auf dem Zirkel, der nicht geschlossen wird, Run Down entlang der langen Seite, Sliding Stop mind. 6,00 m von der Bande entfernt hinter dem **Mittelmarker**, Rollback **rechts**, kein Verharren
- 6) Galopp (**rechts**) auf dem Zirkel, der nicht geschlossen wird, Run Down entlang der langen Seite, Sliding Stop mind. 6,00 m von der Bande entfernt hinter dem **Mittelmarker**, Rollback **links**, kein Verharren
- 7) Galopp (**links**) auf dem Zirkel, der nicht geschlossen wird, Run Down entlang der langen Seite, Sliding Stop mind. 6,00 m von der Bande entfernt hinter dem **Mittelmarker**, Rückwärtsrichten mind. 3,00 m, Verharren

Der Reiter muss das Kopfstück zur Gebisskontrolle vor dem Richter abnehmen.