

SSH
LK 3 A/B

CK4A

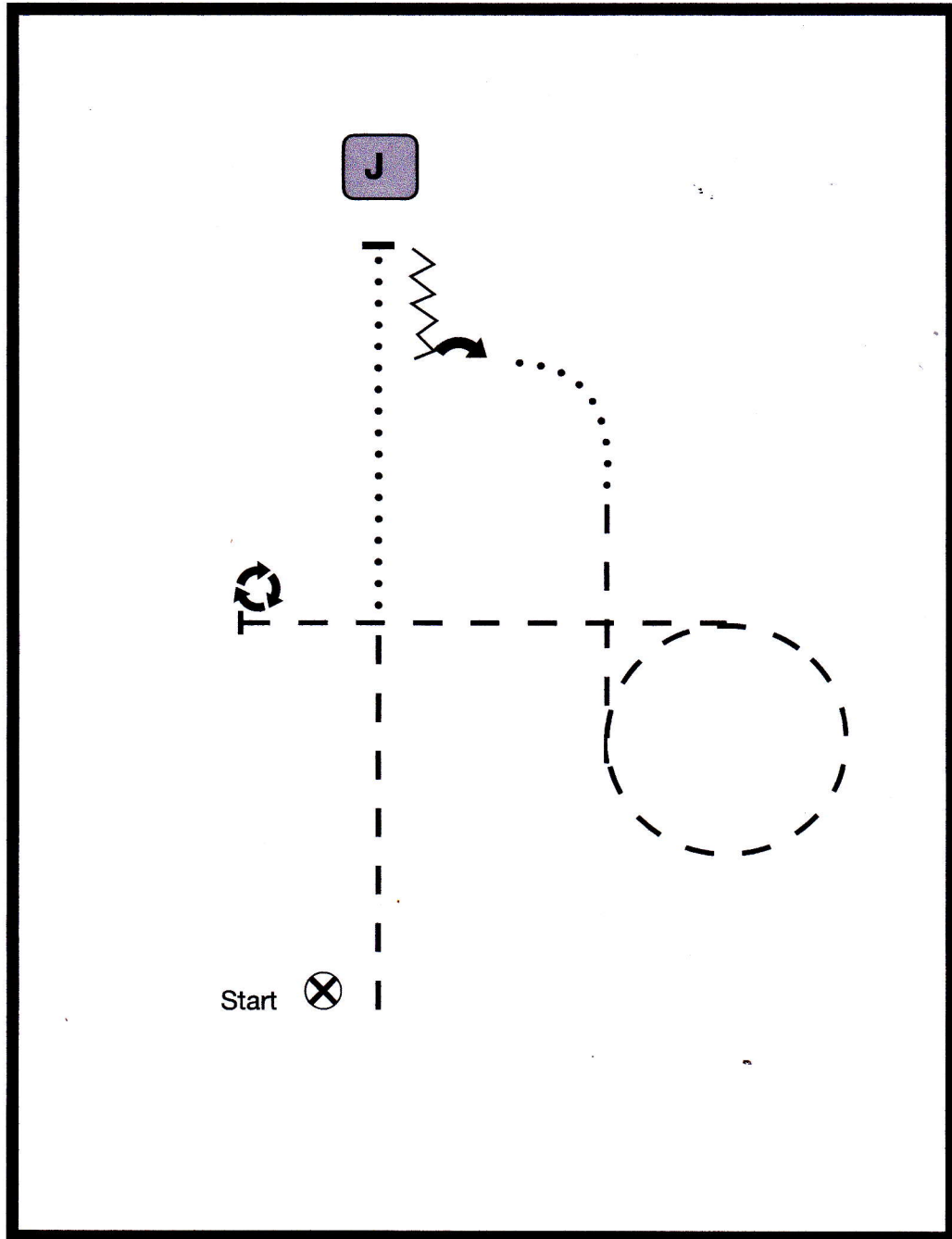

1. Trot half way, walk half way; Stop
2. Set Up (full inspection)
3. Back 2 horse lengths
4. Execute 1/4 turn; Walk; Trot
5. Trot 2 left circle and across initial line; Stop,
6. Execute one 360° turn
7. Exit at walk

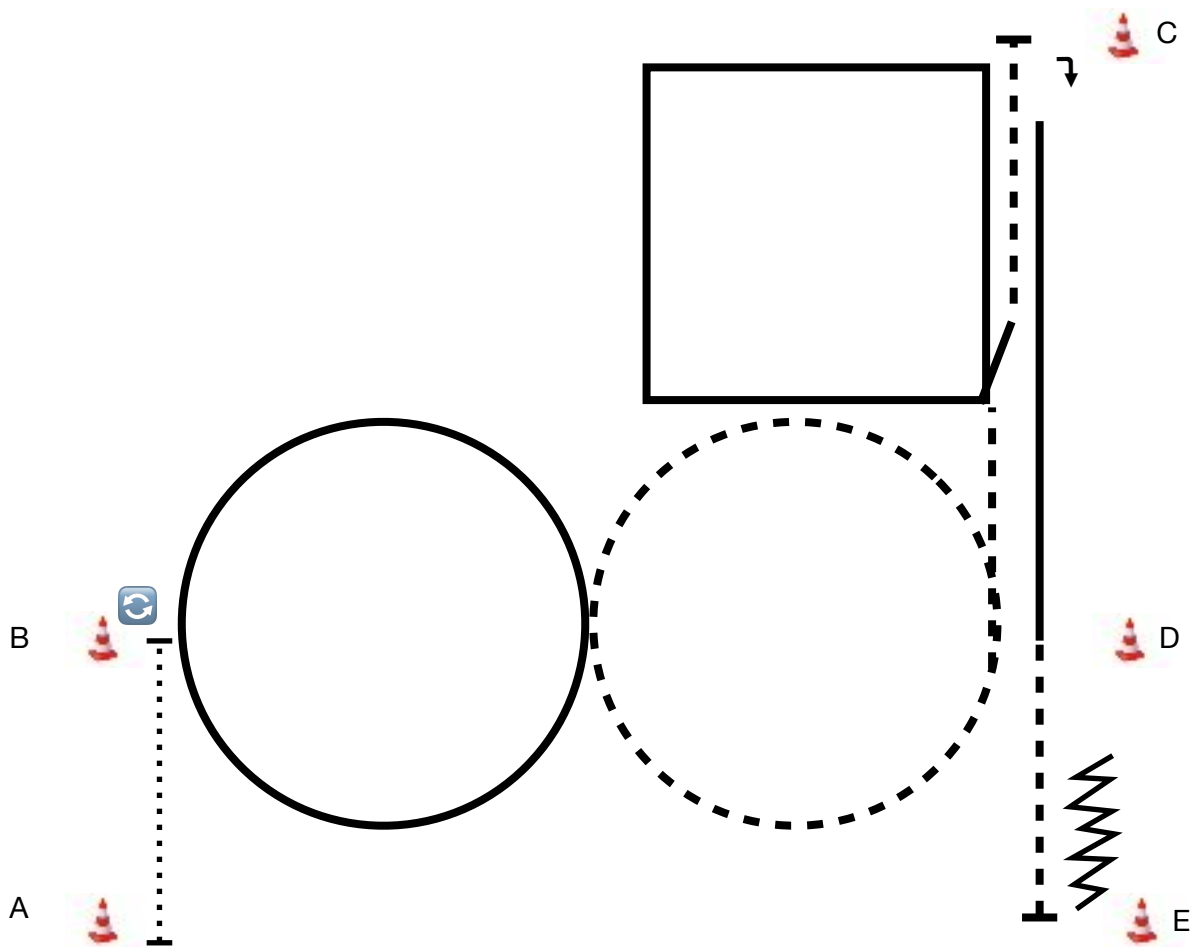

1. Bei A aus dem Stand Walk bis B; HHW 360° links
2. Ab B 1 1/2 Zirkel im Lope
3. Ab Mitte 1 1/2 Zirkel im Jog
4. ca. 2 Pferdelängen hinter D Lope;
Lope „im Quadrat“
5. Jog zu C; HHW 180° rechts
6. Lope rechts bis D;
7. Jog; Stop bei E
8. Mindestens eine Pferdelänge Back Up

WHS
Walk Trot
© S. Jahnke

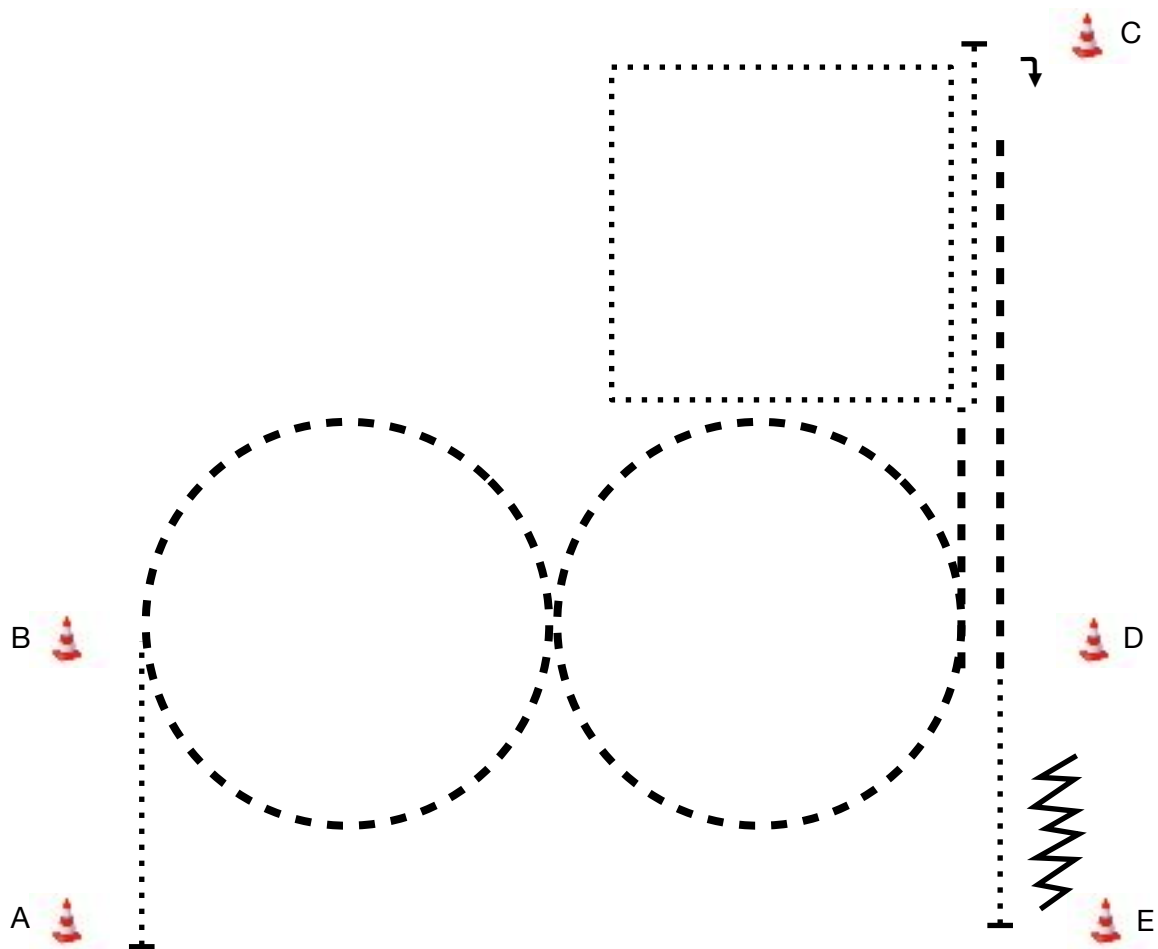

1. Bei A aus dem Stand Walk bis B
2. Ab B 1 1/2 Zirkel im Jog rechts
3. Ab Mitte 1 1/2 Zirkel im Jog links
4. ca. 2 Pferdelängen hinter D Übergang zum Walk;
Walk „im Quadrat“
5. Walk zu C; HHW 180° rechts
6. Jog bis D;
7. Walk, Stop bei E
8. Mindestens eine Pferdelänge Back Up

Trail
LK 3 A+B
© S. Jahnke

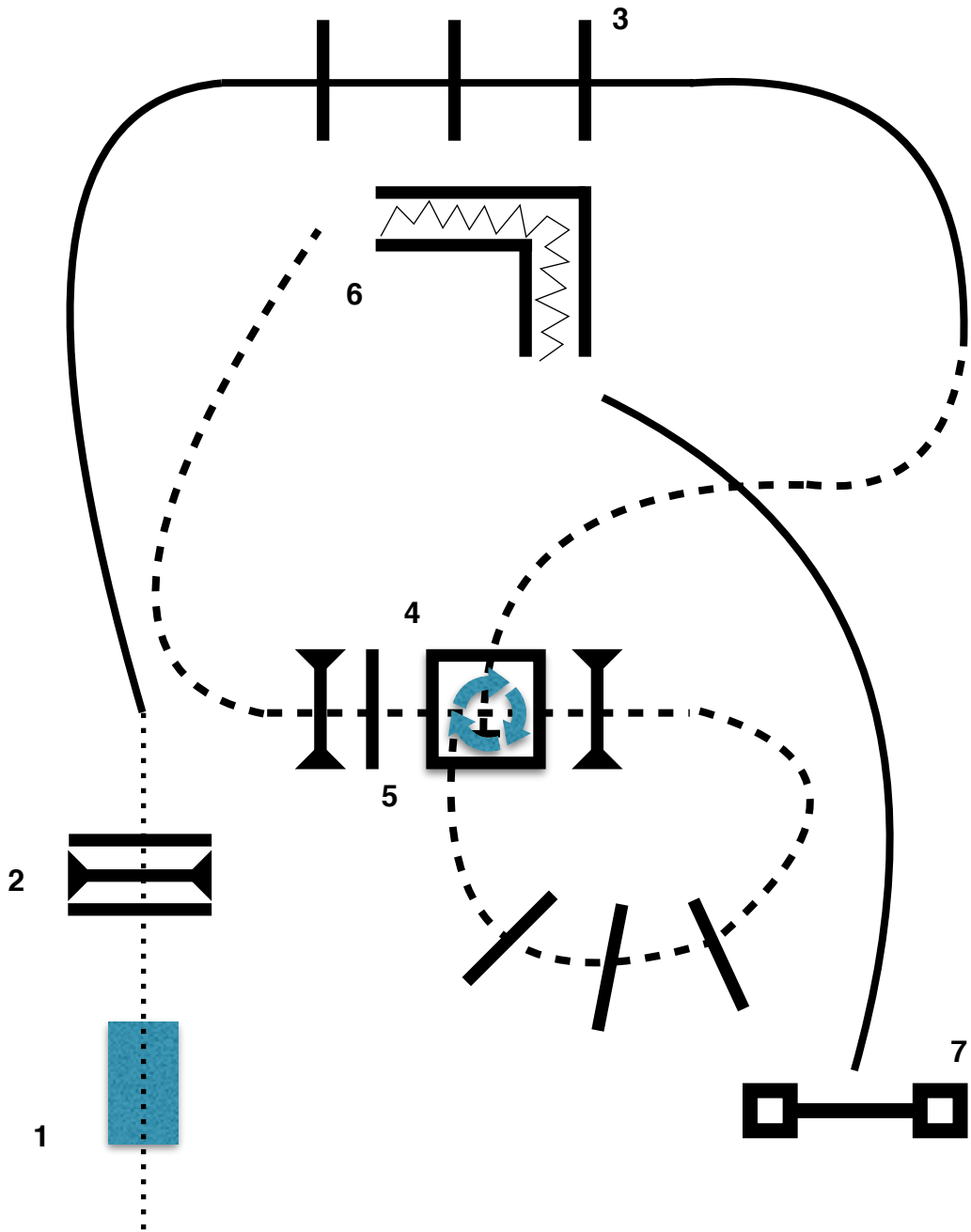

1. Brücke
2. Walk Over
3. Lope Over
4. Jog In; Stop in Box; 360° rechts; Jog Out
5. Jog Over
6. Back Up
7. Tor

Trail
Walk Trot
© S. Jahnke

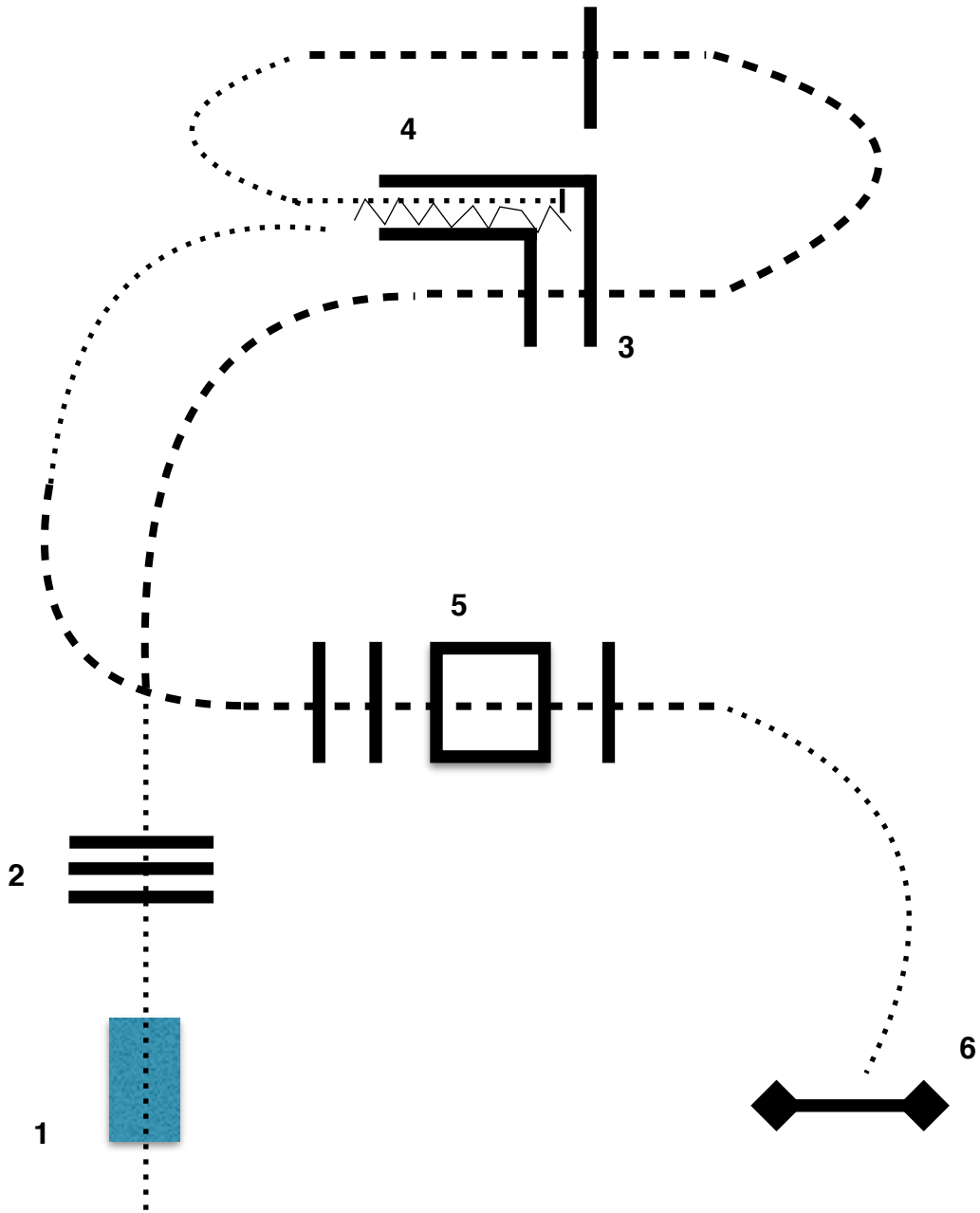

1. Brücke
2. Walk Over
3. Jog Over
4. Walk In; Back Up
5. Walk; Jog Over
6. Walk; Tor

Pattern RR #3: LK 4/5 A/B
 Arenagröße: mind. 20x40m

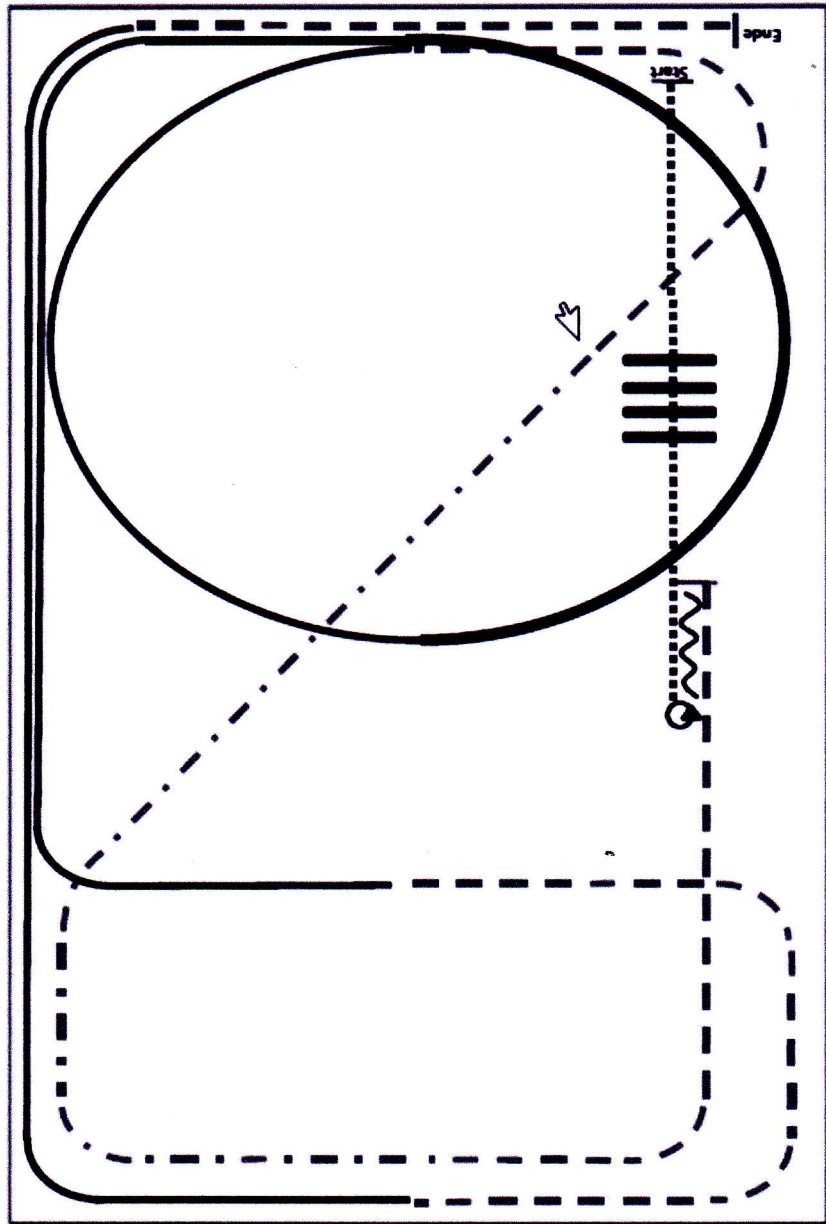

- 1) Walk.
- 2) Walk over, walk.
- 3) Stop, 360° turn left or right.
- 4) Back.
- 5) Trot.
- 6) Extended trot, trot.
- 7) Lope left lead.
- 8) Extended lope, lope.
- 9) Trot.
- 10) Lope right lead.
- 11) Trot, stop.

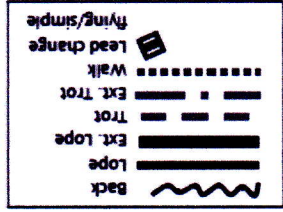

Pattern RR #2: LK 4/5 A/B
 Arenagröße: mind. 20x40m

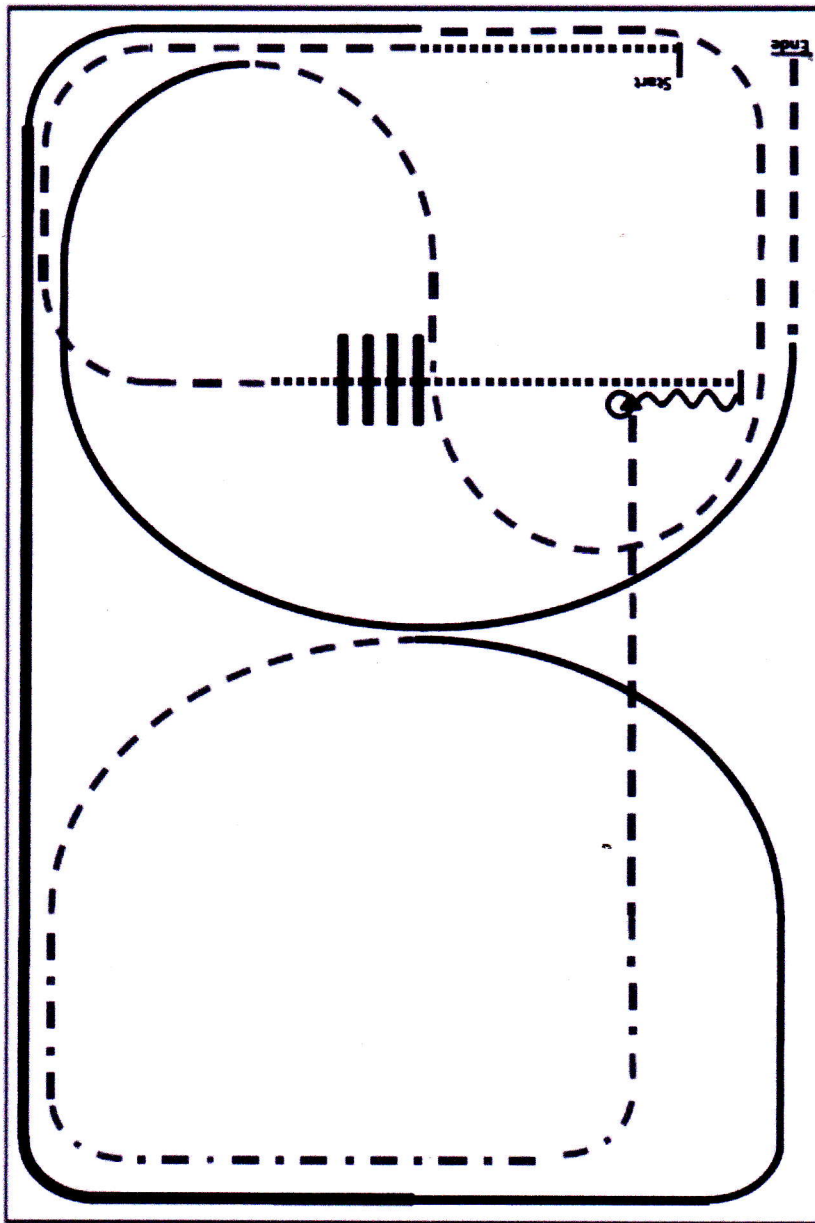

- 1) Walk.
- 2) Trot.
- 3) Walk over, walk.
- 4) Stop, back, 90° turn right.
- 5) Trot, extended trot, trot.
- 6) Lope right lead.
- 7) Extended lope, lope.
- 8) Trot.
- 9) Lope left lead.
- 10) Trot, stop.

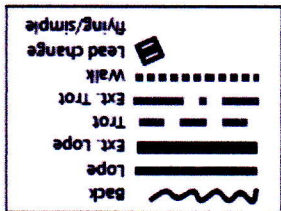

Pattern 1. Mai 2018

Reining LK 4 A: # 15

Reining LK 4 B: # 14

Reining LK 3 A: # 1

Ranch Riding: LK 4/5 B: # 2 von LK 4/5 2018

LK 4/5 A: # 3 von LK 4/5 2018

LK 3 A/B: # 2 von LK 3 2018

§ 7843 Reining-Pattern 15 (nur für LK 4)

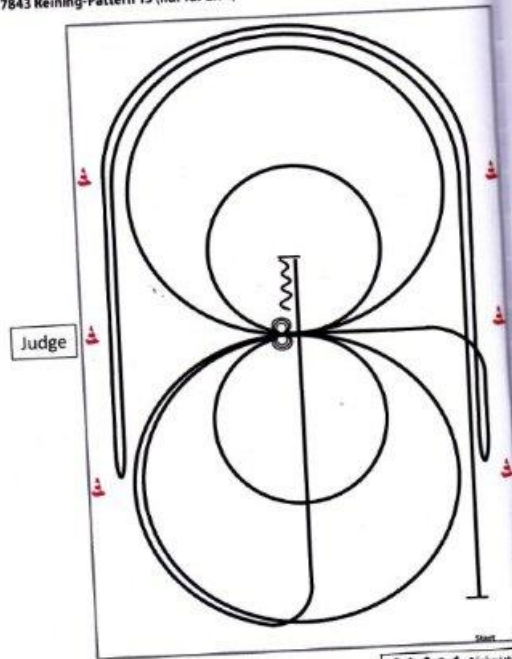

- 1) Galopp mind. 6m von der Bande entfernt, (**links**) auf dem Zirkel, der nicht geschlossen wird, run down entlang der langen Seite, stop mind. 6m von der Bande entfernt hinter dem **Mittelmarker**, rollback **rechts**, kein Verharren.
- 2) Galopp, (**rechts**) auf dem Zirkel, der nicht geschlossen wird, run down entlang der langen Seite, stop mind. 6m von der Bande entfernt hinter dem **Mittelmarker**, rollback **links**, kein Verharren, Galopp zu X.
- 3) 2 Zirkel Galopp (**links**), 1.groß und schnell, **2.klein** und langsam, stop bei X.
- 4) 3 Spins **links**, verharren.
- 5) 2 Zirkel Galopp (**rechts**), 1.groß und schnell, **2.klein** und langsam, stop bei X.
- 6) 3 Spins **rechts**, verharren.
- 7) Galopp (**links**) auf dem Zirkel, der nicht geschlossen wird, run down auf der Mittellinie, stop hinter dem **Mittelmarker**.
- 8) Rückwärtsrichten mind. 3m, verharren.

Der Reiter muss das Kopfstück zur Gebisskontrolle vor dem Richter abnehmen.

- 1) 2 Zirkel Galopp (links), stop bei X, Verharren.
- 2) 2 Spins links, verharren.
- 3) 2 Zirkel Galopp (rechts), stop bei X, Verharren.
- 4) 2 Spins rechts, verharren.
- 5) Galopp (links) auf dem Zirkel, der nicht geschlossen wird, run down entlang der langen Seite, stop mind. 5m von der Bande entfernt hinter dem Mittelmarker.
- 6) Galopp (rechts) auf dem Zirkel, der nicht geschlossen wird, run down entlang der langen Seite, stop mind. 5m von der Bande entfernt hinter dem Mittelmarker, rollback (rechts), kein Verharren.

Im Schritt oder Trab zur Mitte der Bahn, Beginn der Aufgabe aus dem Schritt oder aus dem Stand.

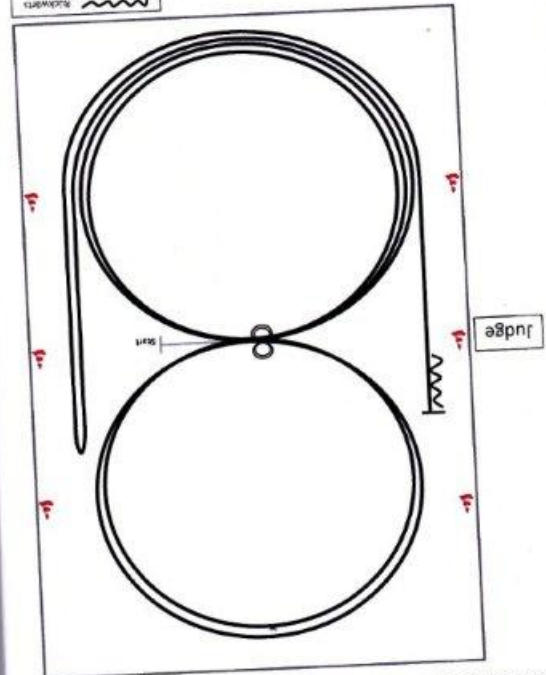
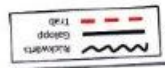

57842 Reining-Pattern 1a (nur für LK 4)



Der Reiter muss das Kopfstück zur Gebisskontrolle vor dem Richter abnehmen.

Rückwärtsritten mind. 3m, verharren.

6) Galopp (rechts) auf dem Zirkel, der nicht geschlossen wird, run down entlang der langen Seite, stop mind. 5m von der Bande entfernt hinter dem Mittelmarker, rollback (rechts), kein Verharren.

5) Galopp (links) auf dem Zirkel, der nicht geschlossen wird, run down entlang der langen Seite, stop mind. 5m von der Bande entfernt hinter dem Mittelmarker.

4) 2 Spins rechts, verharren.
3) 2 Zirkel Galopp (rechts), stop bei X, Verharren.

2) 2 Spins links, verharren.
1) 2 Zirkel Galopp (links), stop bei X, Verharren.

en,
dem
lang
lang
em
lang
alopp
ei X,
X,
rückwärts
alopp
Trab

§ 7825 Reining-Pattern 1

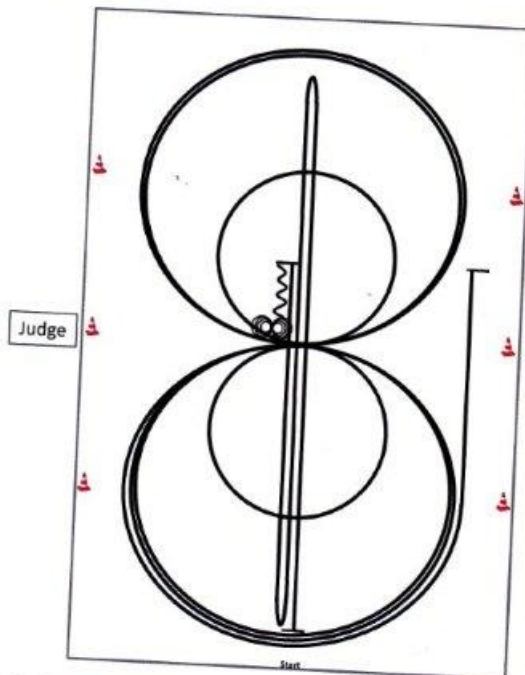

- 1) Run down auf der Mittellinie, sliding stop hinter dem **Endmarker**, rollback **links**, kein Verharren.
 - 2) Run down auf der Mittellinie, sliding stop hinter dem **Endmarker**, rollback **rechts**, kein Verharren.
 - 3) Run down auf der Mittellinie, sliding stop hinter dem **Mittelmarker**, Rückwärtsrichten bis zur Mitte der Bahn oder mind. 3m, verharren.
 - 4) 4 Spins **rechts**, verharren.
 - 5) 4½ Spins **links**, verharren.
 - 6) 3 Zirkel Galopp (**links**), 1.groß und schnell, **2.klein** und langsam, 3.groß und schnell, Galoppwechsel bei X.
 - 7) 3 Zirkel Galopp (**rechts**), 1.groß und schnell, **2.klein** und langsam, 3.groß und schnell, Galoppwechsel bei X.
 - 8) Galopp (**links**) auf dem Zirkel, der nicht geschlossen wird, run down entlang der langen Seite, sliding stop mind. 6m von der Bande entfernt hinter dem **Mittelmarker**, verharren.
- Der Reiter muss das Kopfstück zur Gebisskontrolle vor dem Richter abnehmen.

Ranch Trail

by Steffi Jahnke

8. Extended Lope

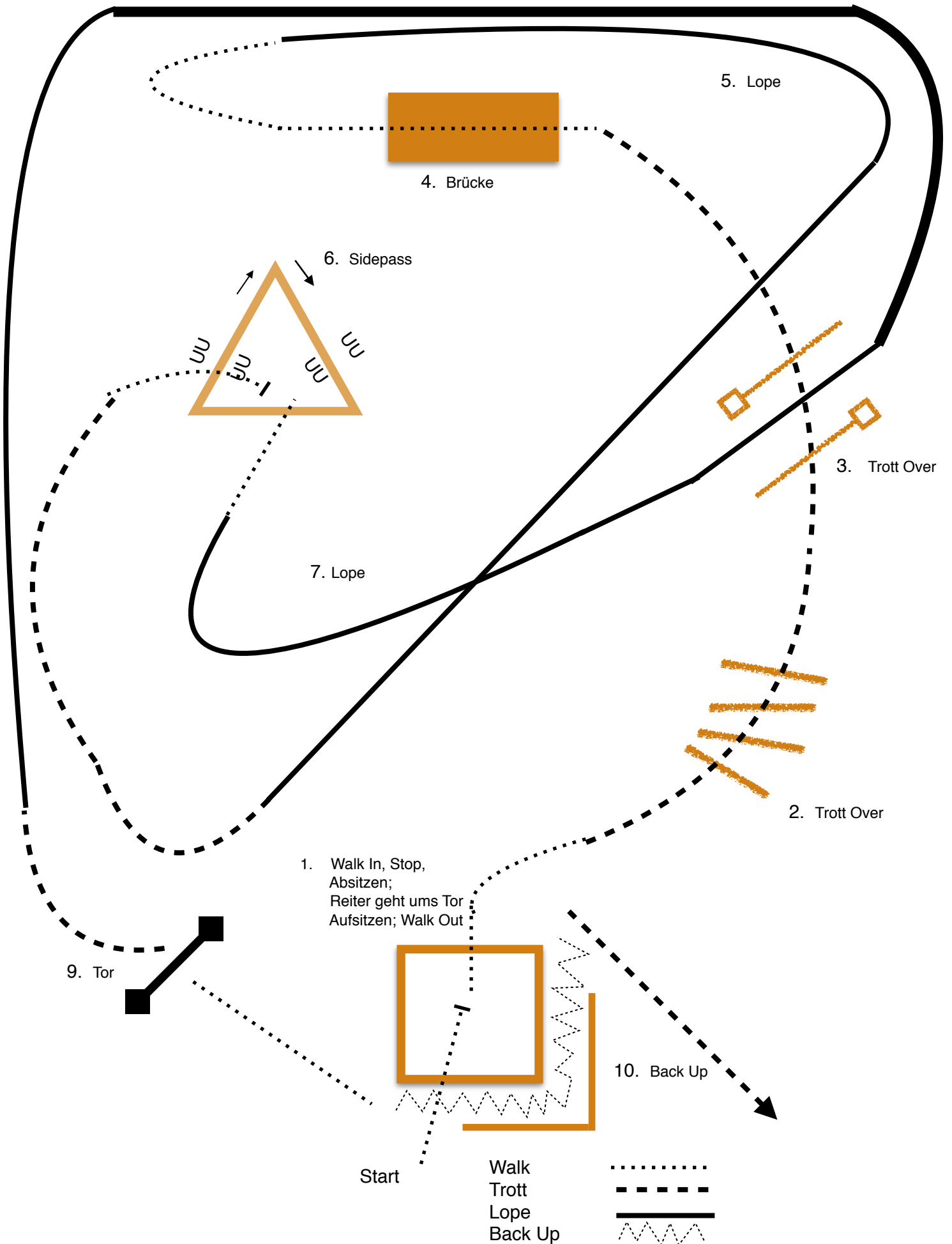

1. Bei A aus dem Stand Walk bis B
2. Ab B 1 1/2 Zirkel im Jog
3. Ab Mitte 1 1/2 Zirkel im Lope
4. Auf Höhe D Übergang zum Jog;
- Walk „im Quadrat“
5. Walk zu C; HHW 180° rechts
6. Jog; Stop bei E
7. Mindestens eine Pferdeanlage Back Up

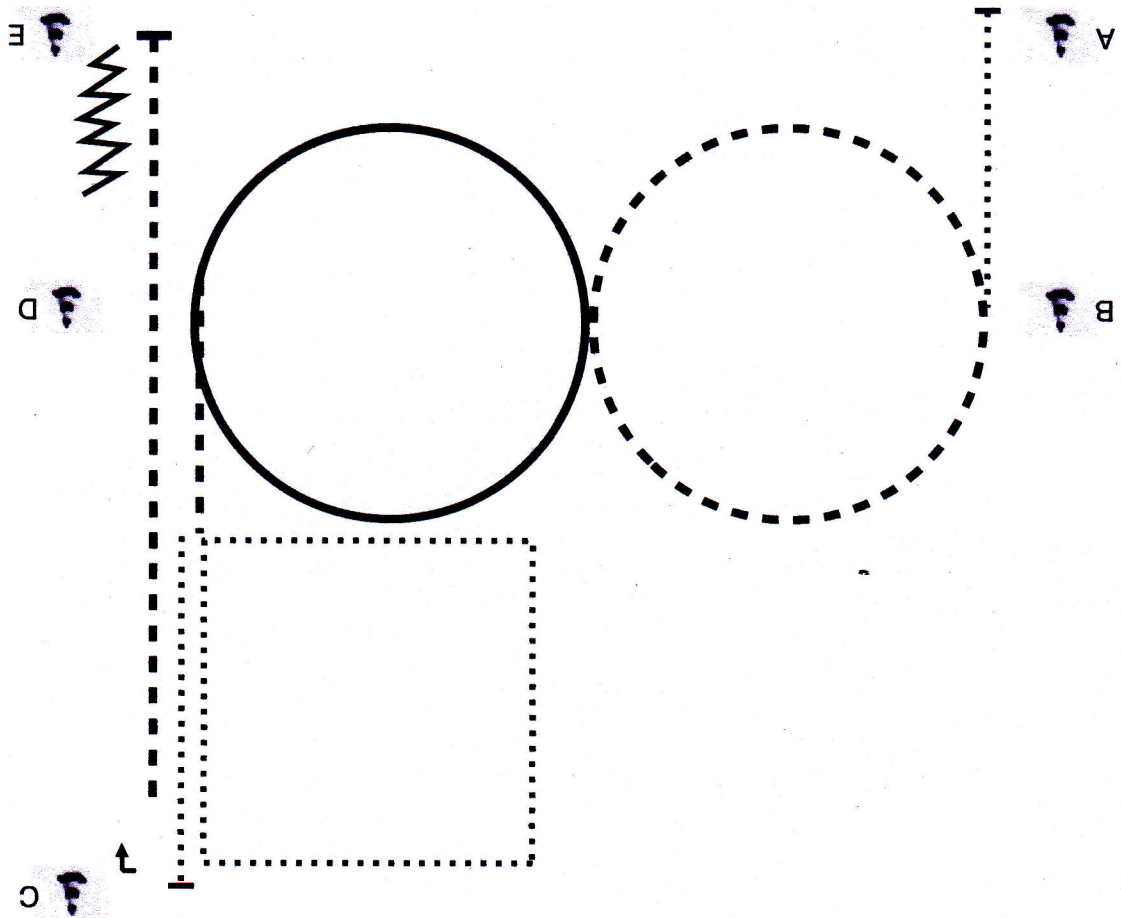

WHS
LK 5 AB
© S. Jahnke
LX 4

